

Impresso no Brasil



DISTRIB. E IND. DE MOTOCICLETAS HAOJUE E KYMCO DO BRASIL

DOWNTOWN 350I

MANUAL DO PROPRIETÁRIO

DOWNTOWN 350I

99011ZDT350Y300

S&T MOTORS CO.,Ltd.
JTZ
Original preparado por KR Motors



PRODUZIDO
NO PÓLO INDUSTRIAL
DE MANAUS



DISTRIB. E IND. DE MOTOCICLETAS HAOJUE E KYMCO DO BRASIL

CUIDADO

Para evitar danos ao sistema de injeção de combustível elétrica, não remova ou instale um fio da bateria quando o interruptor de ignição estiver na posição "ON"

Leia este manual cuidadosamente

Este manual do proprietário contém informações importantes para segurança, operação e manutenção da sua scooter KYMCO **DOWNTOWN 350i**. Qualquer um que operar sua scooter deve ler cuidadosamente e entender os conteúdos deste manual antes de pilotar. Para sua segurança, entenda e siga todos os avisos contidos neste manual do proprietário e nos rótulos aplicados a sua scooter. Este manual do proprietário deve ser considerado uma parte permanente do seu veículo, mantenha-o com a sua scooter o tempo todo. ON ROAD USE ONLY, esta scooter é feita para ser usada na rodovia.

Informações importantes são avisadas neste manual por meio dos seguintes ícones e notificações:



: O símbolo de alerta de segurança com o ponto de exclamação no triângulo significa: **ATENÇÃO! FIQUE ALERTA! SUA SEGURANÇA PODE SER AFETADA.**

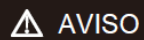

: Falha ao seguir as instruções associadas ao símbolo de aviso pode resultar em ferimentos graves ou morte ao motorista, passageiro, espectador ou uma pessoa inspecionando e reparando a scooter.

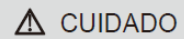

: Um símbolo de CUIDADO indica que precauções especiais devem ser tomadas para evitar o dano à scooter.

■ **INFORMAÇÃO** : O símbolo de INFORMAÇÃO indica informações importantes sobre o procedimento ou para clarificar a operação.

Registro de número de identificação

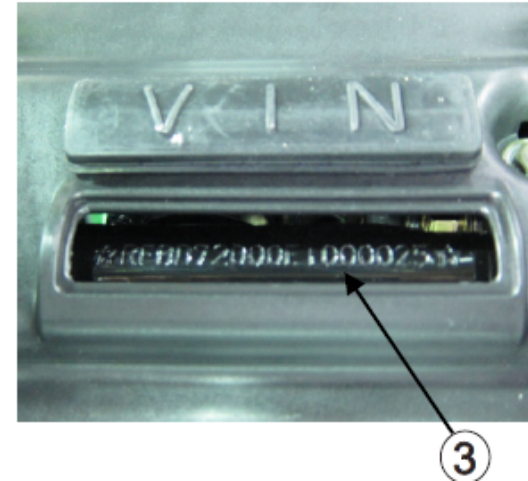
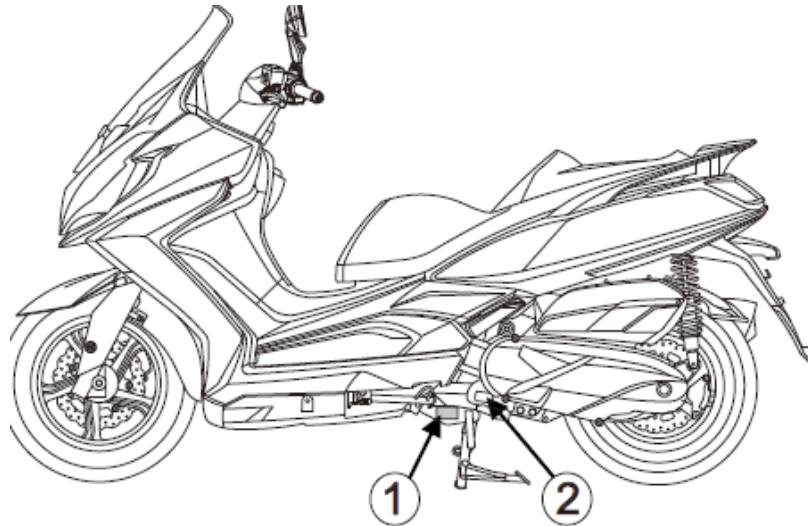

1. NÚMERO DE IDENTIFICAÇÃO DO VEÍCULO (VIN)

2. NÚMERO DE SÉRIE DO MOTOR (ESN)

3. NÚMERO DE SÉRIE DO QUADRO (VIN)

Registre o número de identificação do veículo (1), número de série do motor (2) e o número de série do quadro (3) nas caixas acima para referência futura (para ajudar você a encomendar peças do seu revendedor autorizado KYMCO ou para referência caso seu veículo for roubado)

TABELA DE CONTEÚDOS

1 SEÇÃO 1 – SEGURANÇA..... 5-12

Prefácio.....	5
Segurança da scooter.....	6-7
Acessórios e modificações.....	8
Local das peças e controle.....	9

2 SEÇÃO 2 – CONTROLES E RECURSOS...13-30

Interruptor de ignição.....	13
Obturador de segurança.....	14
Instrumentos do medidor.....	15-24
Introdução ao ABS.....	18
Relógio digital.....	24
Interruptores da parte direita do guidão.....	25-26
Recomendação de combustível.....	27
Assento.....	28
Suspensão.....	29

3 SEÇÃO 3 – OPERAÇÃO.....30 – 32

Inspeção de pré-pilotagem.....	31
Iniciando o motor.....	32-33

4 SEÇÃO 4 – manutenção.....35-54

Cronograma de manutenção.....	35-37
Óleo do motor.....	38
Troca do óleo de motor.....	39-40
Troca do fluido de transmissão.....	41
Troca do elemento do filtro de ar.....	42
Operação do acelerador.....	42
Vela de ignição.....	43
Inspeção do nível de refrigerador.....	44
Troca do refrigerador.....	45
Cavalete lateral.....	46
Inspeção do nível do fluido de freio.....	47
Ajustadores do manete de freio.....	48-49
Bateria e fusíveis.....	50
Pneus.....	51
Limpeza do para-brisas.....	52
Limpando sua scooter.....	53

5 CONTROLE DE EMISSÕES.....54

6 ESPECIFICAÇÕES.....56

SEÇÃO 1 – PREFÁCIO E INTRODUÇÃO DE SEGURANÇA

Obrigado por comprar esta scooter KYMCO **DOWNTOWN 350i**, e bem vindo a família KYMCO.

Favor leia o manual do proprietário cuidadosamente antes de pilotar para que você fique totalmente familiar com a devida operação dos controles, recursos, capacidades e limitações.

Para garantir uma scooter com uma vida sem problemas, e longa, providencie-a com o devido cuidado e manutenção como descrito neste manual.

Para troca de peças e acessórios, você deve sempre usar produtor KYMCO genuínos, pois foram especialmente designados para seu veículo e manufaturados para combinar com os padrões de demanda KYMCO.

Mantenha este manual do proprietário a bordo com sua scooter o tempo todo para você pode se referir a ele quando precisar de informações. Este manual deve ser considerado uma parte permanente da scooter e deve permanecer com a scooter quando for vendida.

Todas as informações, ilustrações, fotografias e especificações contidas neste manual são baseadas na mais nova informação do produto disponível nesta data de publicação. Devido a melhoras ou outras trocas, podem ter informações neste manual que são levemente diferentes deste veículo. KYMCO reserva o direito de fazer trocas de publicação e do produto em qualquer momento sem aviso prévio e sem incorrer em qualquer obrigação.

SEGURANÇA DA SCOOTER

INFORMAÇÃO DE SEGURANÇA IMPORTANTE

Sua scooter pode fornecer a você vários anos de serviço e prazer se você tiver a responsabilidade para sua própria segurança e entendimento de desafios que você pode encontrar na rodovia. Tem muito o que você possa fazer para proteger a si mesmo enquanto pilota. Você irá achar muitas recomendações de ajuda através deste manual. Aqui tem algumas dicas muito importantes para sua segurança:

Vista um capacete

Equipamentos de segurança da scooter se inicia com um capacete de qualidade. Um dos ferimentos mais graves que você pode sofrer em um acidente seria um ferimento na cabeça. Você também deve utilizar proteção para os olhos.

Faça para que seja fácil de te ver

Para fazer você mesmo mais visível, vista roupas brilhantes e refletivas, posicione você mesmo para que outros motoristas possam te ver, de a seta antes de virar ou trocar de faixa, e use sua buzina para facilitar que os outros percebam você

Saiba seus limites

Pilote dentro do limite de sua própria habilidade todo tempo. Sabendo estes limites e ficando dentro deles irá te ajudar a evitar acidente.

Mantenha sua scooter em uma condição segura

Para uma pilotagem segura, é importante inspecionar sua scooter antes de cada viagem e realizar todas as manutenções recomendadas. Nunca exceda o limite de bagagem, e utilize apenas acessórios que foram aprovados pela KYMCO para esta scooter.

Inspeção sua scooter antes de pilotar

Não se esqueça de realizar uma inspeção completa de segurança para te garantir, e garantir a segurança do seu passageiro, antes de cada viagem.

Seja extra cuidadoso em dias com um dia de mau tempo

Pilotar em dias com um mau clima, especialmente em dias molhados, requer um cuidado extra. A distância de frenagem duplica em dias chuvosos. Fique fora de superfícies pintadas, bueiros, áreas de aparência gordurosa no pavimento, pois elas podem ser especialmente escorregadias. Use cuidado extremo em cruzamentos, grades de metal e pontes. Em qualquer momento que você estiver em dúvida sobre as condições da rodovia, diminua a velocidade.

Modificações

Modificações na sua scooter, ou remoção do equipamento original pode tornar seu veículo inseguro ou ilegal.

Obedeça a todas as regulamentações aplicáveis do seu equipamento na sua área.

SEGURANÇA DA SCOOTER

APARELHO PROTETIVO

Para sua segurança, sempre vista um capacete de scooter ou motocicleta aprovado, proteção de olhos, boras, luvas, calças longas, e uma camisa de manga comprida ou uma jaqueta em qualquer momento que você pilotar sua scooter.

CAPACETES E PROTEÇÃO

Seu capacete é a peça mais importante do seu equipamento de pilotagem pois oferece a melhor proteção contra ferimentos na cabeça. Seu capacete deve caber na sua cabeça confortavelmente e seguramente. Sempre vista proteção para o rosto ou óculos para proteger seus olhos e ajudar na sua visão.

EQUIPAMENTO DE PILOTAGEM ADICIONAL

Em adição a um capacete e proteção de olho, você também deve utilizar: Botas resistentes com solas antiderrapantes para ajudar a proteger seus pés e tornozelos.

- Luvas de couro para manter suas mãos aquecidas e ajudar a prevenir bolhas, cortes, queimaduras e contusões.
- Um traje para a pilotagem de uma scooter ou motocicleta ou uma jaqueta que é designada para conforto e também para a proteção. Roupas brilhantes, coloridas e refletivas podem ajudar a fazer você ficar mais notável no tráfego. Tenha certeza de evitar roupas largas que podem entrar em contato com qualquer parte da scooter.

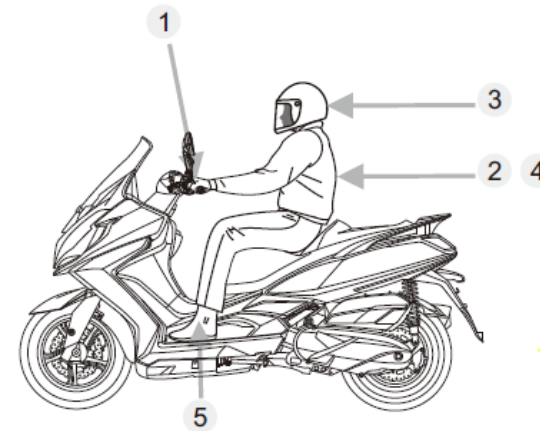

1. Vista luvas
2. Roupas devem servir devidamente (Nem muito apertada e nem muito larga)
3. Sempre vista um capacete. Você também deve utilizar proteção para os olhos.
4. Vista roupas claras e refletivas
5. calçados devem ser do devido tamanho, não ser de salto alto, e oferecer proteção para o tornozelo

Aviso

Tenha certeza de que você e seu passageiro sempre estejam vestindo um capacete que caiba devidamente. Você também deve utilizar proteção de olhos e outros aparelhos protetivos quando pilotar

Aviso

Não vestir um capacete aumenta suas chances de um ferimento grave ou até a morte em colisões.

ACESSÓRIOS E MODIFICAÇÕES

Existe uma larga variedade de acessórios disponíveis para os proprietários da scooter KYMCO. KYMCO não pode ter controle direto sobre a qualidade ou adequação do acessório que você queira comprar. A adição de acessórios inadequados a sua scooter pode fazer com que você pilote em condições inseguras. Não é possível para a KYMCO testar cada acessório disponível no mercado ou combinações de todas as variedades de acessórios disponíveis; contudo, seu revendedor KYMCO pode ajudar você a selecionar acessórios de qualidade e instalá-los corretamente.

Tenha extremo cuidado ao selecionar e instalar os acessórios para sua scooter.

KYMCO aconselha fortemente você a que se remover qualquer equipamento original ou modificar sua scooter em qualquer maneira que possa alterar seu design ou operação.

Aviso

Acessórios ou modificações impróprias podem fazer com que sua scooter fique insegura podendo levar a causar um acidente. Nunca modifique sua scooter através de instalação ou uso de acessórios impróprios. Todas as partes e acessórios adicionados a este veículo devem ser genuína da KYMCO ou componentes equivalentes designados para o uso desta scooter e deve ser instalado de acordo com as instruções. Se você tiver qualquer dúvida, consulte um revendedor autorizado KYMCO.

LOCAL DAS PEÇAS E CONTROLES

1. Manete do freio traseiro
2. Farol dianteiro
3. Seta para esquerda
4. Cavalete lateral
5. Assento
6. Filtro de ar
7. Farol traseiro, Farol do freio
8. Reservatório do refrigerador

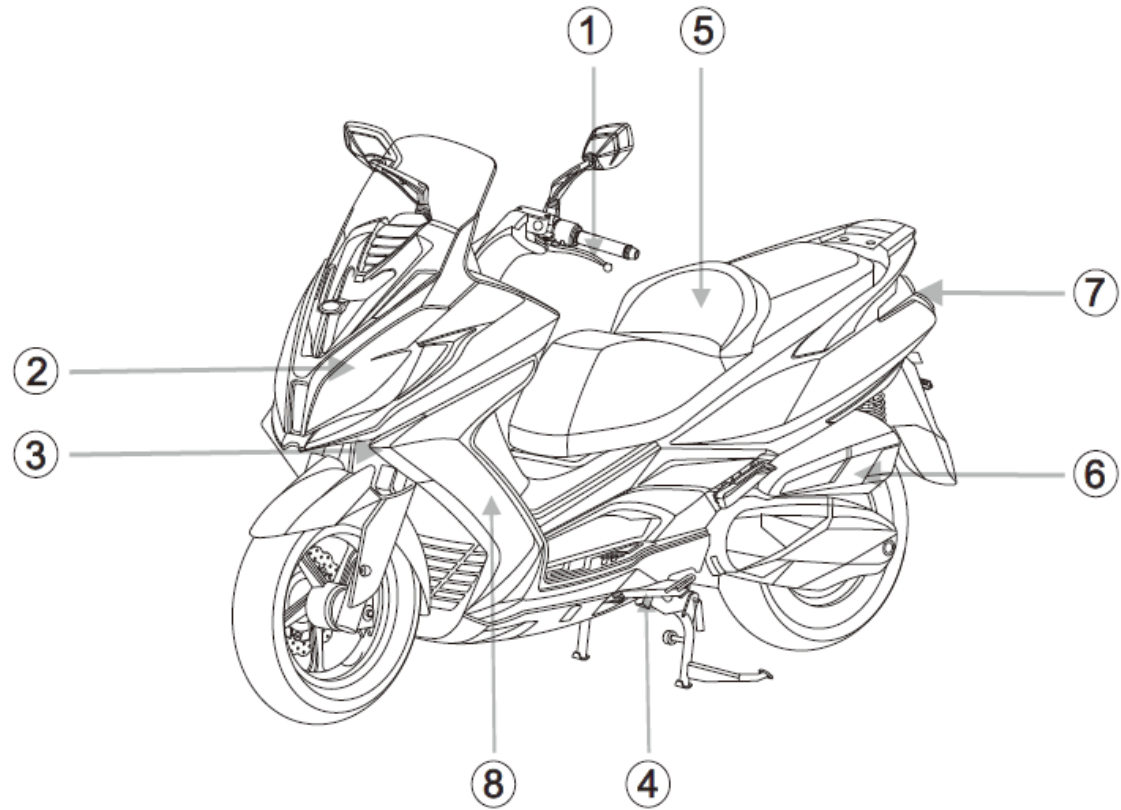

INFORMAÇÃO: Sua scooter pode diferir levemente da aparência das imagens deste manual.

LOCAL DAS PEÇAS E CONTROLES

- 9. Silenciador
- 10. Tampa do reservatório de óleo/ vareta de nível do óleo
- 11. Tampa do reservatório de combustível
- 12. Pedal do passageiro traseiro
- 13. Seta para direita
- 14. Interruptor de ignição

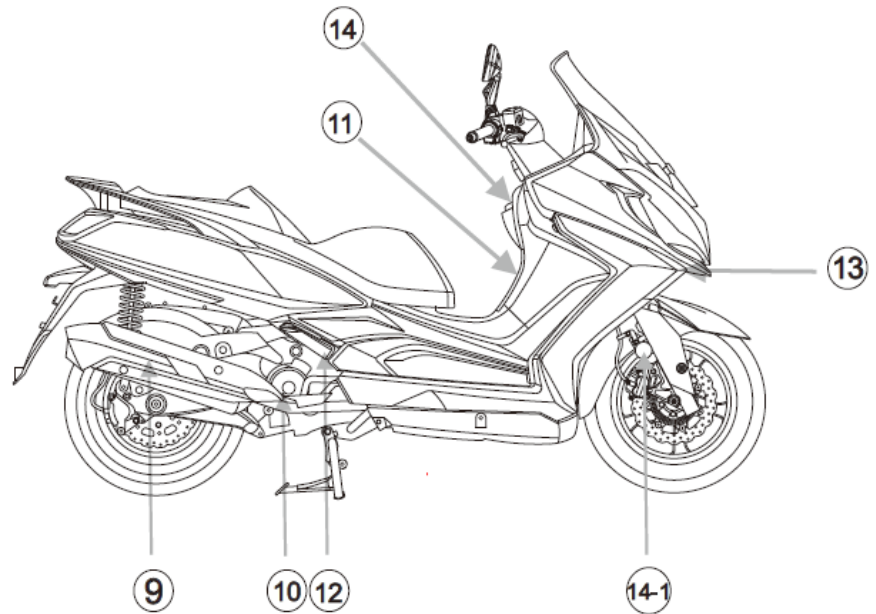

INFORMAÇÃO: Sua scooter pode diferir levemente da aparência das imagens deste manual.

LOCAL DAS PEÇAS E CONTROLES

- 15. Retrovisor direito
- 16. Retrovisor esquerdo
- 17. Para-brisas
- 18. Manete do freio dianteiro
- 19. Cavalete central

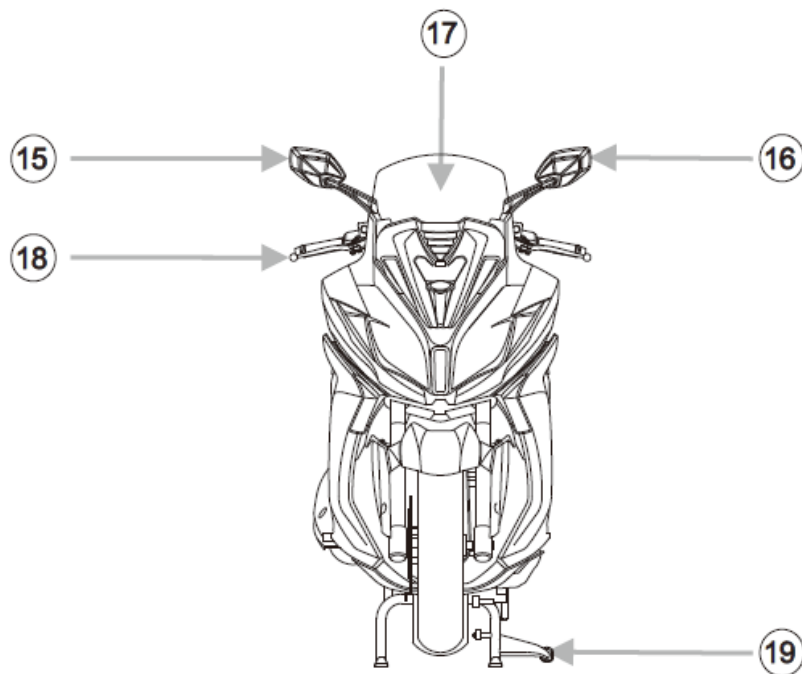

INFORMAÇÃO: Sua scooter pode diferir levemente da aparência das imagens deste manual.

LOCAL DAS PEÇAS E CONTROLES

20. Interruptores do punho esquerdo

21. Compartimento da esquerda/
Carregador USB 5V

22. Seta traseira para direita/
Farol traseiro/ farol do freio

23. Luz da placa de licença

24. Interruptor do punho direito

25. Compartimento direito

26. Bateria e fusíveis
(embaixo do assento)

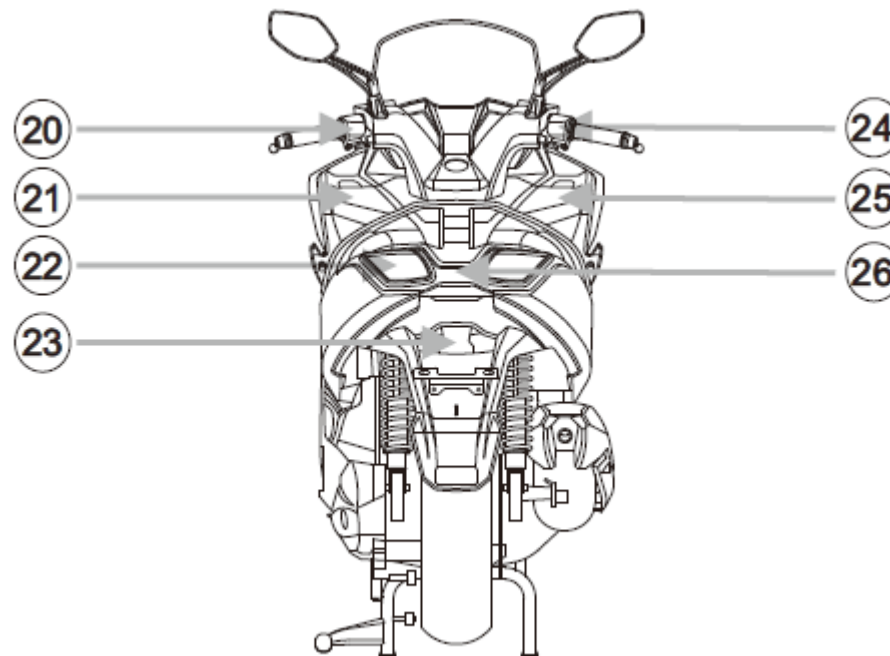

CONTROLES E RECURSOS

INTERRUPTOR DE IGNIÇÃO

Para operar o interruptor de ignição e suas funções:

Posição “”

Todos os circuitos elétricos estão desligados. O motor não irá ligar.

Posição “”

O circuito da ignição está “ON” e o motor agora pode ser iniciado. A chave não pode ser removida do interruptor de ignição nesta posição.

Posição “”

Para trancar a direção, gire o guidão inteiro para esquerda, empurre para baixo e gire a chave para a posição “” e remova a chave. Todos os circuitos elétricos são desligados.

Posição “”

Com a chave de ignição na posição “”.

Para desbloquear e levantar o assento.



Para trancar o assento

Desça e empurre para baixo seguramente o assento no lado direito em cima do gancho.

INFORMAÇÃO: Não é bom de empurrar a parte traseira do assento devido do fator de que não há nenhum gancho abaixo, portanto, o assento possivelmente não esta trancado seguramente e isto fará com que você seja roubado mais facilmente.

Não empurre nenhum objeto que possa interferir a tranca que pode entrar em contato enquanto fecha; isto irá fazer com que a fechadura fique insegura ou falhe ao abrir. Antes de pilotar, puxe o final do banco no lado direito para ter certeza de que o assento está seguramente trancado.

CONTROLES E RECURSOS

Tampa protetora de acesso a chave de ignição

Para abrir a tampa protetora de acesso à chave de ignição.

Pressione o botão de “shut” nos interruptores de ignição e então a tampa protetora de acesso à chave de ignição (1) deve ser ativada.

Para desativar a tampa protetora de acesso à chave de ignição:

Insira a chave específica (2) até o fim da chave estiver em contato com o final da chave.

Gire no sentido horário e então a tampa protetora de acesso à ignição deve ser aberta.

As chaves tem um código único que é estampado no guia fornecido com as chaves. Este código não é estampado na scooter e não é gravado na documentação básica do veículo por razões de segurança. Por conta deste código ser necessário para o caso de troca de chaves, grave este importante código na caixa providenciada dentro, da cobertura traseira deste manual.

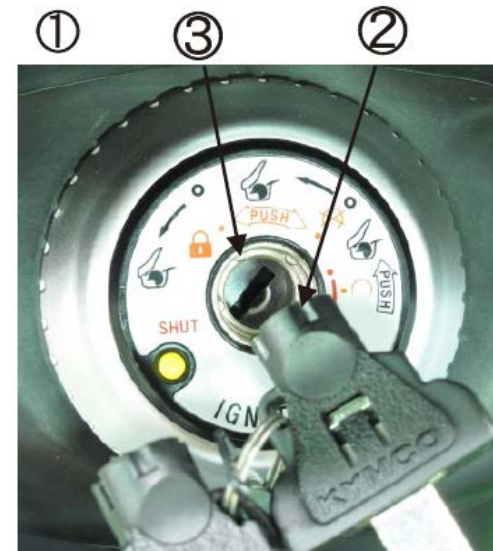

CONTROLES E RECURSOS

Instrumentos de medição

1. Medidor multifuncional: O medidor multifuncional mostra a informação da voltagem da bateria, temperatura do ar, consumação de combustível, hodômetro, hodômetro parcial, óleo reserva, medidor do refrigerador da água, código de falha do EFI, relógio, medidor de combustível.
2. Velocímetro: O velocímetro mostra a velocidade do veículo.
3. Indicador de reabastecimento do combustível “”: Essa luz indicadora alerta o motorista quando o tanque de combustível está perto de acabar para reabastecer o tanque de combustível o mais rápido possível.
4. Luz indicadora de feixe alto: Esta luz é acesa quando o modo de feixe alto do farol frontal está ativado.
5. Taquímetro: Indica a velocidade do motor por RPM
6. Indicador de aviso da pressão do óleo: Este indicador acende quando a pressão do óleo estiver mais baixa que a pressão normal de operação. Se o indicador se permanecer ligado após iniciar o motor consulte um revendedor autorizado JTZ
7. Luz indicadora da seta: Pisca quando ambas as setas estão sendo utilizadas.

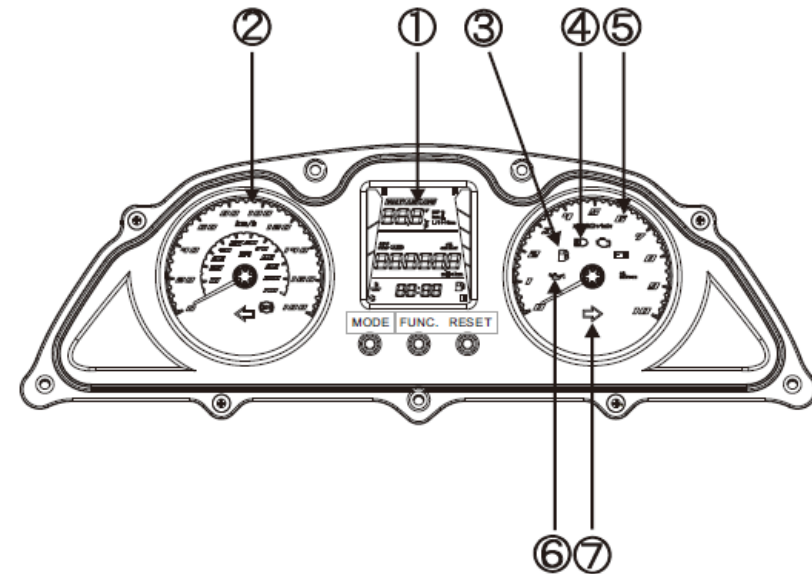

CONTROLES E RECURSOS

8. Indicador CELP: Se isto se manter piscando (modelos EURO 4 irão permanecer acesos), isso indica que um erro foi detectado no sistema elétrico ou no EFI da scooter. Necessita de inspeção imediata por um revendedor JTZ

INFORMAÇÃO: A luz indicadora do CELP se acende momentaneamente quando a scooter é ligada antes do motor dar partida.

9. Indicador de voltagem da bateria:

Se a voltagem da bateria estiver muito baixa enquanto dando partida no motor. O indicador irá se acender. O motor falha ao ser reiniciado a não ser que a bateria for recarregada completamente.

10. Indicador de manutenção do óleo: Acende quando a scooter atinge seu intervalo de quilometragem da manutenção de óleo. O indicador também acende quando a ignição estiver ligada, mas deve apagar assim que o motor der partida.

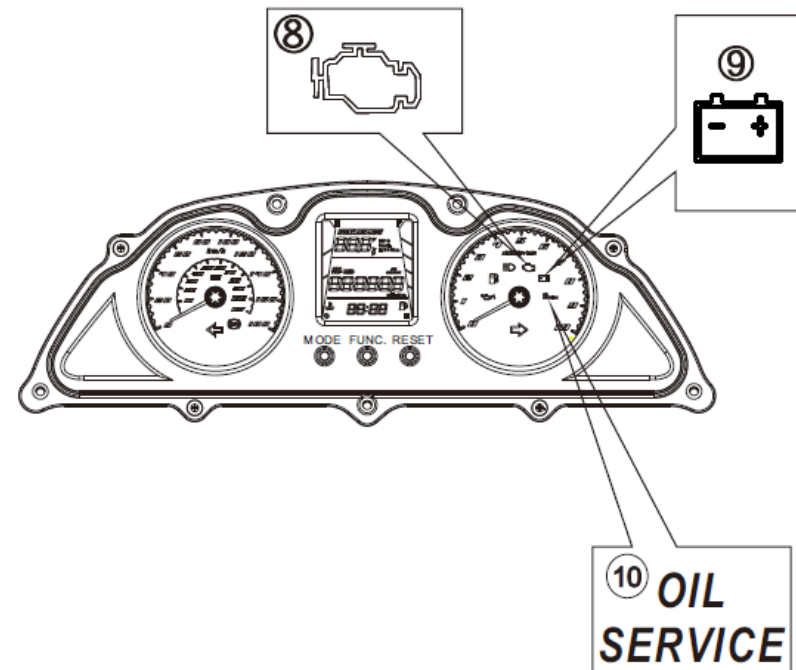

CONTROLES E RECURSOS

11. Luz indicadora do ABS (Apenas modelos ABS)

Esta luz indicadora irá se auto verificar e verificar o sistema de ABS iluminando quando o interruptor de ignição é ligado, e se desliga por um breve período após o veículo começar a se movimentar.

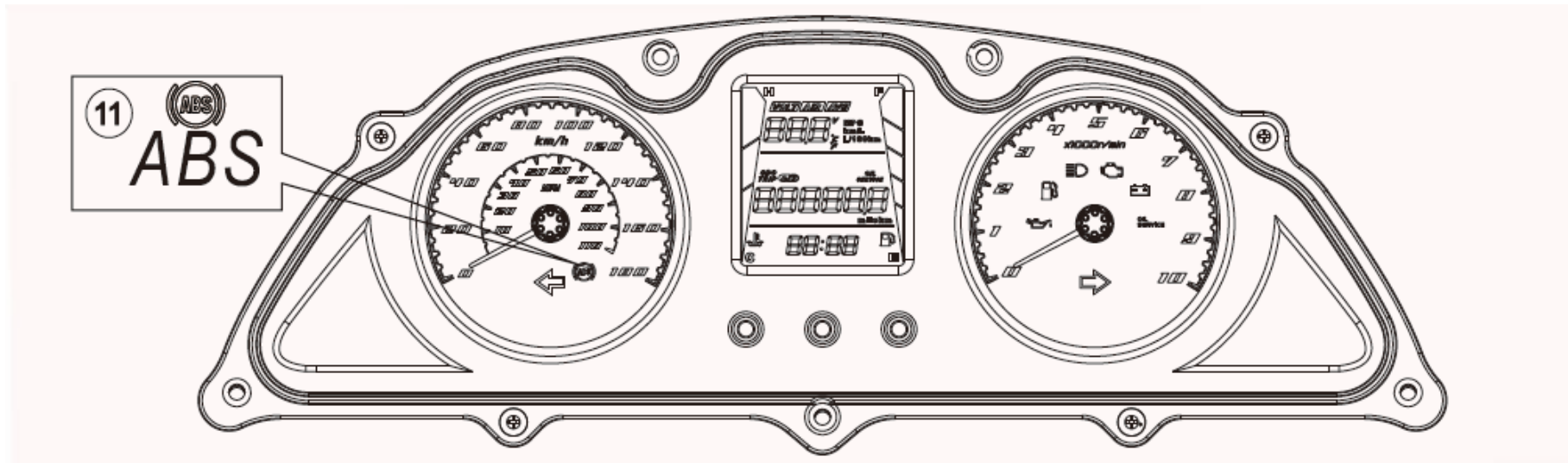

Se uma falha no ABS for detectada pelo sistema de micro processador, o indicador do ABS irá iluminar e continuará aceso até a falha for reparada.

Se a luz indicadora estiver acesa e permanecer acesa após a scooter começar a se movimentar, isto também indica que o sistema ABS não está funcionando.

Mesmo se o ABS estiver com uma falha no sistema, o sistema de freio convencional continuará funcionando normalmente.

INFORMAÇÃO: Se a lâmpada indicadora do ABS indicar uma falha, leve sua scooter a um revendedor autorizado KYMCO para reparos. Não tente fazer os reparos você mesmo.

CONTROLES E RECURSOS

Introdução do sistema de freio contra bloqueio (ABS) KYMCO

O ABS é designado para ajudar a prevenir o bloqueio das rodas quando os freios são aplicados com força enquanto pilota em uma reta. O ABS automaticamente regula a força do freio aplicando e desengatando intermitentemente a força de frenagem para ajudar a prevenir bloqueios na roda e permita um controle de direção estável enquanto para.

A função do controle de frenagem é idêntica à de um veículo convencional.

Apesar do ABS fornecer estabilidade enquanto freia prevenindo que a roda bloqueie, lembre as seguintes características;

- O ABS não pode compensar condições adversas da rodovia, mal julgamento da situação ou aplicação imprópria dos freios. Você deve ter as precauções de direção como se a scooter não fosse equipada com ABS
- O ABS não é designado para encurtar a distância de frenagem. Em superfícies irregulares ou ladeiras, a distância de parada de um veículo com ABS pode ser maior do que um veículo equivalente sem ABS. Tenha cuidado especial nessas ocasiões tenha cuidado especial.
- O ABS irá ajudar a prevenir um travamento quando freando em uma linha reta, mas não consegue controlar

o derrapamento que pode ser causado por frear durante uma curva. Quando fazendo uma curva, é melhor limitar seu freio a uma leve aplicação em ambos os freios ou não frear em geral. Reduza sua velocidade antes de chegar na curva.

- O microprocessador do ABS compara a velocidade do veículo com a velocidade da roda. Pneus de um tamanho diferente do recomendado pela KYMCO podem afetar na velocidade da roda, isto pode confundir o microprocessador, o que pode então estender a distância de frenagem.

AVISO

O uso de pneus não recomendados pode causar um mal funcionamento do ABS e pode lidar a uma distância de frenagem estendida. O piloto pode ter um acidente como resultado. Sempre utilize o tamanho dos pneus recomendados para sua scooter.

INFORMAÇÃO:

- Quando o ABS estiver ativo, você deve sentir uma pulsação no manete de freio-isto é normal. Continue a frear normalmente.
- O ABS não funciona em velocidades de aproximadamente 10km/h (6 MPH) ou menos.
- O ABS não funciona se a voltagem da bateria está bem baixa, ou tem uma interrupção no fornecimento de poder. A luz indicadora do ABS irá acender nestas circunstâncias.

CONTROLES E RECURSOS

Medidor de mal funcionamento

(1) Calibrador da temperatura do refrigerador: Se o segmento “H” e o indicador de aviso da temperatura do refrigerador piscar, pare o veículo e deixe o motor esfriar.

(2) Calibrador de combustível: O calibrador do nível de combustível mostra aproximadamente a quantidade restante de combustível via um display segmentado. A faixa normal de operação do calibrador é entre o segmento “E” e “F”. Quando o último segmento piscar, o nível de combustível está baixo e você deve abastecer o tanque de combustível o mais cedo possível.

(3) Código de falha do EFI: Isto indica que uma falha foi detectada no sistema EFI da scooter. Requer inspeção imediata por um revendedor KYMCO. (Modelos EURO 4 não mostrarão o código) INFO: Se qualquer erro aparecer por um momento e sair e não se repetir, isto pode resultar em uma interferência elétrica.

AVISO

Se qualquer código sempre aparecer, o veículo deve ser verificado imediatamente.

(4) Relógio: O relógio indica o tempo em horas e minutos.

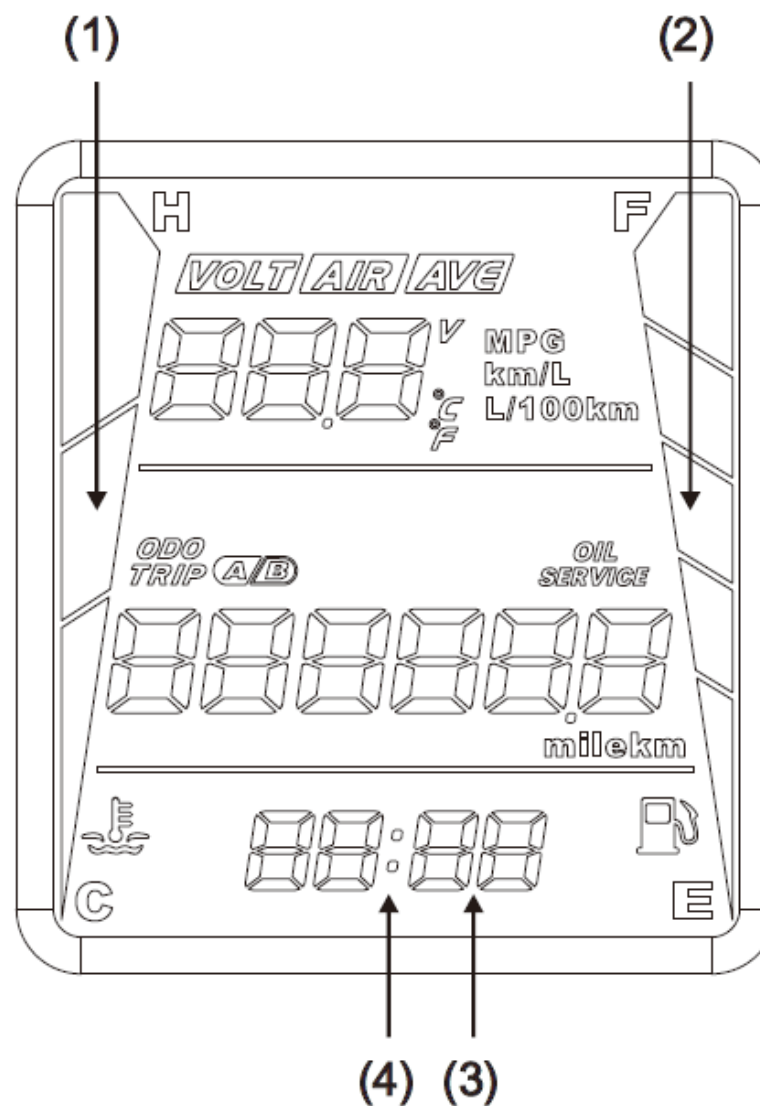

CONTROLES E RECURSOS

Medidor de mal funcionamento

Pressionando o botão de MODE para ir para os modos de ODO, TRIP A, TRIP B e OIL SERVICE.

(5) Hodômetro/hodômetro parcial: No modo do hodômetro A ou B pressione o botão de RESET por mais de 2 segundos para reiniciar a quilometragem. O hodômetro total não pode ser reiniciado.

(6) Serviço de óleo: No modo do serviço de óleo, pressione o botão RESET por mais de 2 segundos para trocar a unidade de milha para Km.

(7) Tela de milha/km: No modo ODO, pressione os botões de MODE e RESET simultaneamente por mais de 2 segundos para mudar a unidade de milha para km.

(8) Indicador de aviso do nível de combustível : Os segmentos da tela do medidor de combustível desaparecem em função do nível de combustível cai "E" (vazio). Quando o nível de combustível alcança o último segmento, o símbolo irá piscar. Abasteça o mais rápido possível.

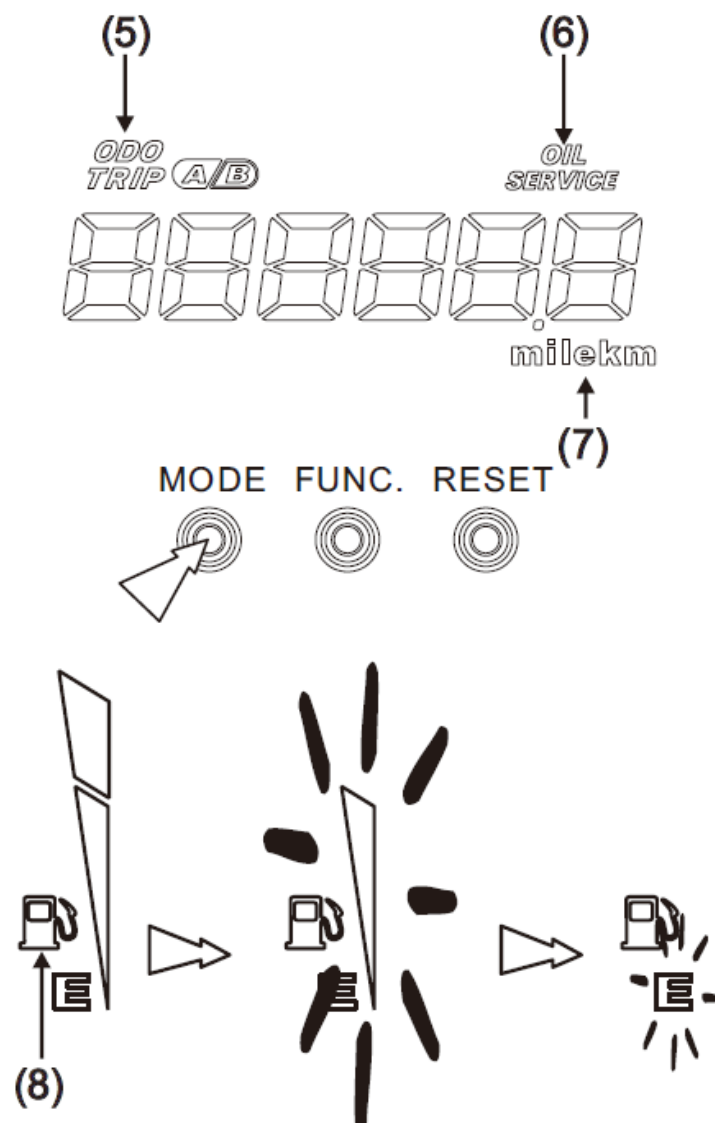

CONTROLES E RECURSOS

Pressione o botão FUNC. para trocar a tela de voltagem da bateria, tela da temperatura atmosférica, consumo em média de combustível e consumo imediato do combustível.

(9) Modo VOLT: Neste modo os dígitos da voltagem atual da bateria irão aparecer.

(10) Modo AIR: Neste modo os dígitos mostrarão a atual temperatura atmosférica.

Neste modo, mantenha pressionando ambos botões FUNC. e RESET simultaneamente por mais de 2 segundos para mudar a unidade entre Celsius e Fahrenheit.

Faixa de temperatura exibida:

-20 ~ 50 graus celsius (-4 ~ 122 graus fahrenheit), permanecerá o número limite quando fora de alcance.

(11) Modo de consumo de combustível: Exibir as informações sobre o consumo de combustível. (Veja a próxima página para mais detalhes)

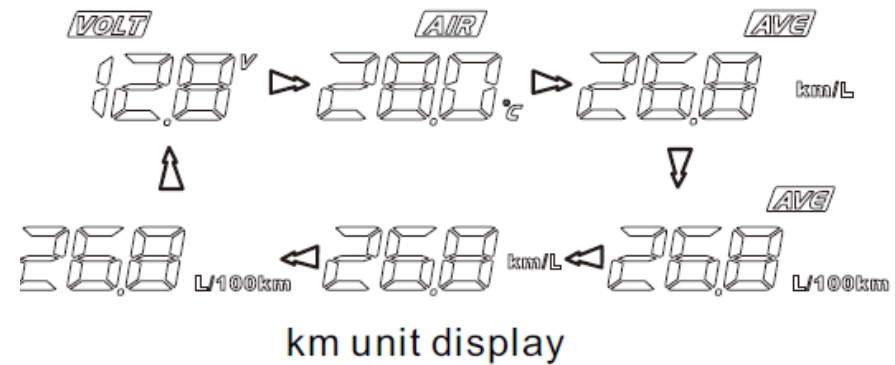
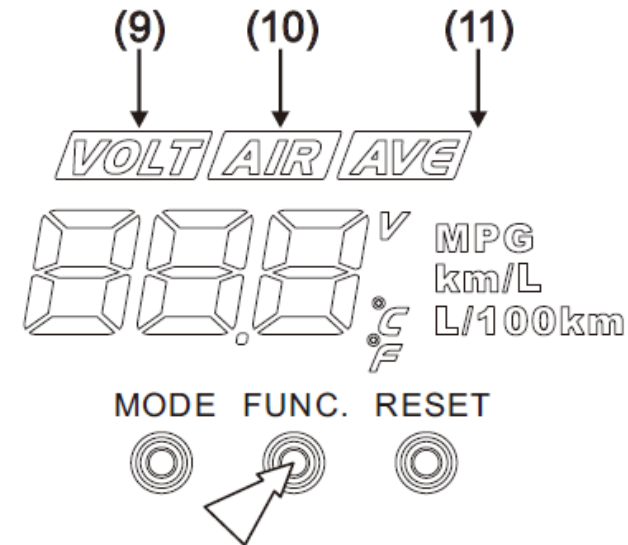

CONTROLES E RECURSOS

Medidor de multifunções

Pressionando o botão FUNC. para mudar as funções:

1. No modo TRIP A (exibido em km);

Para trocar o modo VOLT, AIR, AVE(km/l)(consumo em média de combustível), AVE(L/100km)(Consumo em média de combustível), (km/L)(Consumo instantâneo de combustível), (L/100km)(Consumo de combustível instantâneo).

2. No modo ODO, TRIP B, OIL SERVICE (em exibição de km):

Para alterar apenas o modo VOLT, AIR, km/L (consumo instantâneo de combustível), L/100km (consumo instantâneo de combustível). Nenhum símbolo AVE exibido.

3. No modo TRIP A (no modo de exibição de milhas):

Para alterar o modo VOLT AIR, km/L(consumo instantâneo de combustível) , L/100km(consumo instantâneo de combustível). Sem símbolo AVE exibido.

4. No modo ODO, TRIP B, OIL SERVICE (no modo de exibição de milhas):

Para alterar o modo VOLT, AIR (MPG)(consumo instantâneo de combustível). Sem símbolo AVE exibido.

INFO: exibição de milhas/km: No modo ODO, pressionando os botões de MODE e RESET simultaneamente mais de 2 segundos para trocar a unidade de exibição entre milhas e km.

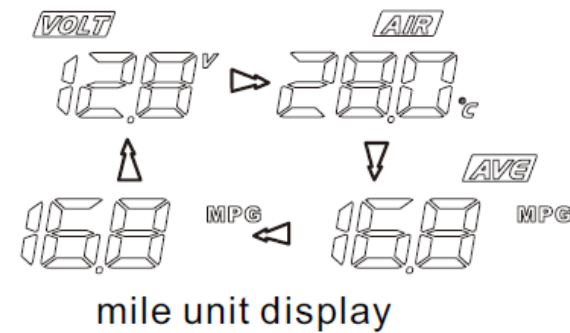
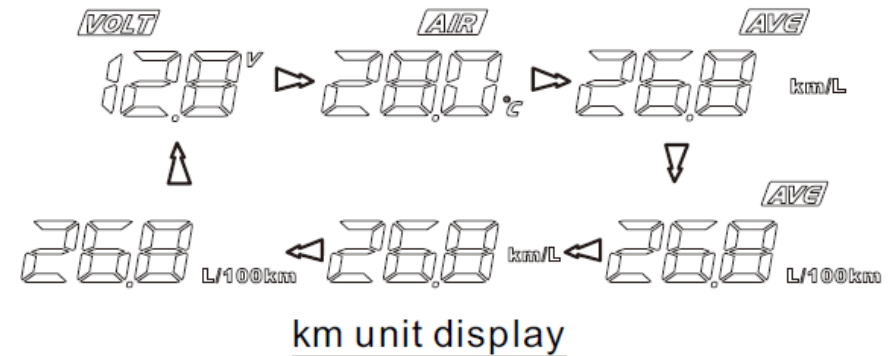

MODE FUNC. RESET



CONTROLES E RECURSOS

Medidor de multifunções

INFO:

1. No modo ODO, TRIP B, OIL SERVICE aparecerão informações sobre o consumo instantâneo do combustível, sem informações do consumo em média do combustível.
2. TRIP A e TRIP B podem ser reiniciados pressionando o botão RESET por mais de 2 segundos.
3. Quando reiniciando a quilometragem do TRIP A, isto irá reiniciar o cálculo de consumo em média do combustível ao mesmo tempo. A figura será exibida “-.-“.
4. A figura “-.-“ irá aparecer no consumo de combustível instantâneo nas seguintes condições.
 - (1) Veículo em condições de marcha lenta
 - (2) Velocidade de pilotagem menor que 10 km/h
 - (3) Pilotar em alta velocidade e fechar o acelerador imediatamente
5. A informação do consumo em média do combustível será exibida após o número do TRIP A exceder 1km, ou exibir “-.-“
6. As figuras da voltagem da bateria, temperatura atmosférica, e consumo de combustível são apenas para referência, a precisão irá variar de acordo com as condições de pilotagem.

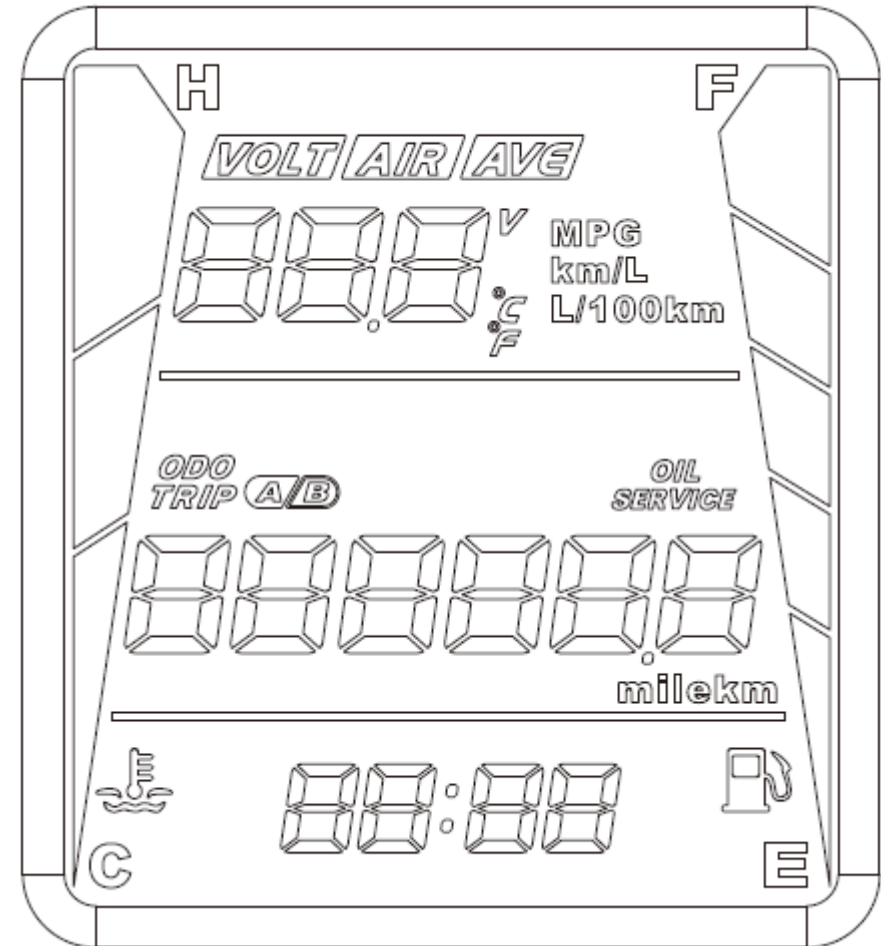

CONTROLES E RECURSOS

Relógio digital

O relógio indica o tempo em horas e minutos quando a ignição estiver no modo "ON"

Para ajustar o tempo do relógio manualmente, siga este procedimento:

1. Gire o interruptor de ignição para o modo "ON"
2. No modo ODO, pressione e segure o botão de MODE por mais de 2 segundos, para configurar o relógio. Os dígitos das "horas" irão piscar, indicando que o tempo do relógio pode ser ajustado.

3. Para selecionar a tela de horas, pressione o botão RESET até mostrar o tempo da "hora" correto.



4. Para alterar a exibição dos minutos, pressione o botão de MODE, e os dígitos dos "minutos" começarão a piscar.

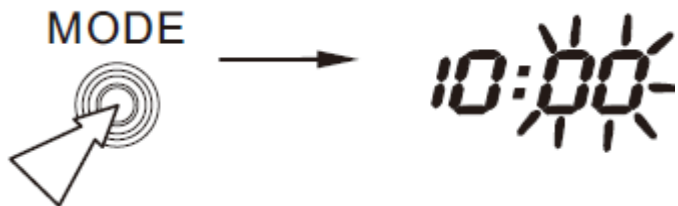

5. Para selecionar a exibição dos minutos, pressione o botão de RESET até mostrar o tempo correto dos "minutos"



6. Para encerrar o ajuste no relógio, pressione e segure os botões de MODE por mais de 2 segundos. A tela irá parar de piscar automaticamente.

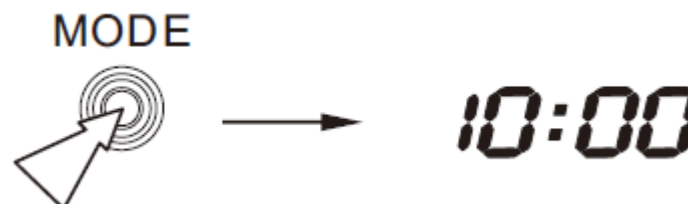

INFO:

O relógio digital pode ser apenas ajustado no modo ODO, não selecione o modo do hodômetro ou do medidor do serviço de óleo se você quer ajustar o tempo no relógio.

Mantenha pressionando e segurando o botão RESET por mais de 2 segundos para aumentar o número mais rapidamente.

CONTROLES E RECURSOS

Interruptores da parte direita do guidão

Posição do botão de partida elétrica ① "Ⓝ":

Pressione o botão de partida elétrica para ativar o iniciador da motocicleta.

Posição do interruptor de parada do motor ② "⊗":

O circuito de ignição está desligado. O motor não irá dar partida ou ligar.

Posição "↻":

O circuito de ignição está ligado, e o motor pode dar partida e andar.

Interruptor do pisca-alerta "△"③:

Nesta posição, todas as setas irão piscar juntas, indicando um perigo no tráfego. A posição "OFF" irá fazer com que o pisca alerta pare de piscar. Esta função continua funcionando mesmo após o motor estar na posição "OFF"

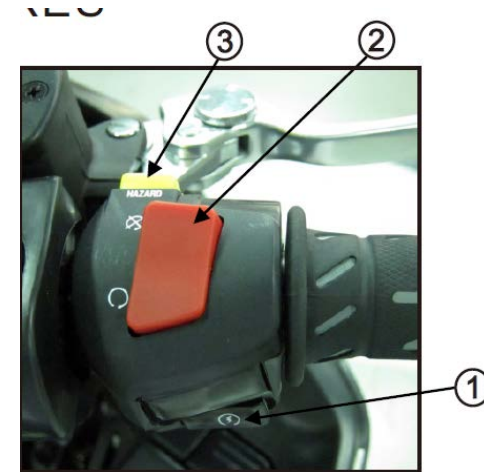

INFO: O iniciador do motor não irá engajar até que o manete de embreagem é apertado ao mesmo tempo que o botão de partida é pressionado.

CUIDADO

Ligue o pisca-alerta quando estacionando em uma situação perigosa ou se existe alguma necessidade especial para se alertar. Uma vez que o pisca-alerta estiver ligado, ele não irá reiniciar automaticamente, então tenha certeza de desliga-lo após usar para evitar confusões no trânsito. Não deixe o pisca-alerta ligado, por um longo período de tempo pois pode esgotar a energia da bateria

CONTROLES E RECURSOS

Interruptores da parte esquerda do guidão

Interruptor da seta (4)

Utilize a seta para indicar ao tráfego suas intenções de fazer uma curva ou trocar de faixa. A luz da seta irá acender para alertar ao piloto que o interruptor está engajado.

"←" para virar para a "esquerda"

"→" para virar para a "direita"

Para cancelar a seta, pressione o interruptor para dentro quando ele estiver na posição central.

Botão da buzina: (5)

Pressione o botão da buzina para acioná-la.



CONTROLES E RECURSOS

Interruptores da parte esquerda do guidão

Interruptor do dimmer: (6)

" " Esta posição do interruptor faz com que o farol fique no modo feixe baixo.

" " Esta posição do interruptor faz com que o farol fique no modo feixe alto e a luz indicadora do feixe alto é ativada também.

Botão do lampejador: (7)

Utilize este botão para rapidamente piscar o farol no feixe alto para sinalizar outros veículos que você deseja passar.

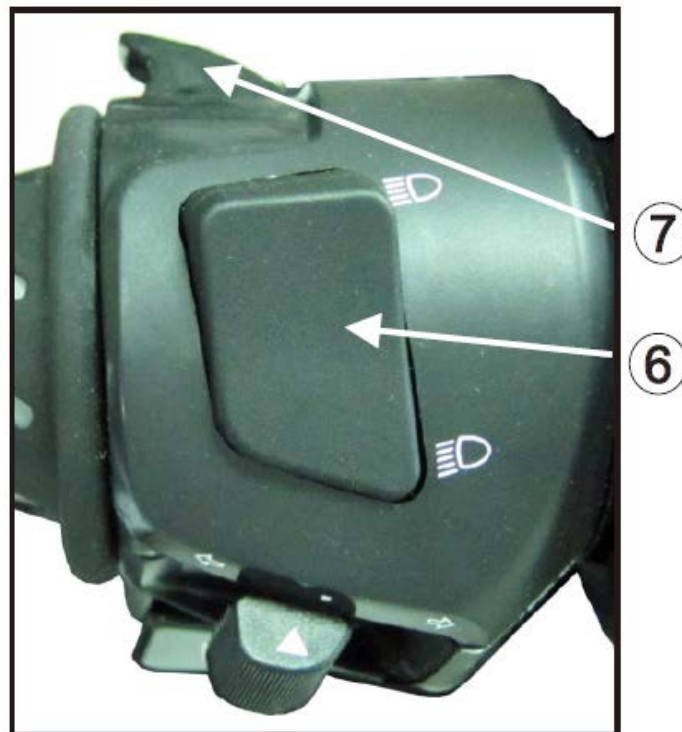

CONTROLES E RECURSOS

Inspeção do nível de combustível/ Reabastecendo

Se o indicador de pouco combustível no painel começar a piscar, abasteça o tanque com gasolina sem chumbo o mais rápido possível.

Abastecimento do tanque de combustível:

- (1) Empurre a cobertura protetora da tampa do tanque de combustível.
- (2) Utilize a chave de ignição para destravar a tampa
- (3) Gire a chave no sentido horário para destravar a tampa
- (4) Uma vez destravado, levantar a tampa do gargalo de abastecimento de combustível.
- (5) Para instalar a tampa do tanque, pressione-a de volta no lugar da tampa do gargalo de abastecimento de combustível.
- (6) Rotacione a chave no sentido anti-horário para travar a tampa no lugar.
- (7) Remova a chave e feche a tampa protetora.



CONTROLES E RECURSOS

Luz de compartimento central

A luz de compartimento central (8) será ligada automaticamente quando o assento é aberto.

Tomada para celular

Remova a tampa da tomada (9) e insira seu carregador de celular 5V DC na tomada.

(no compartimento da esquerda)

A capacidade da tomada é DC 5V, (1.0A) ou menos. Quando o celular estiver carregado, tire-o e reinstale a tampa da tomada.

Porta capacete

Para utilizar o porta capacete, abra o assento e enganche seu capacete no anel de fixação para o suporte (10) e feche o assento de uma maneira segura.

AVISO

Utilize o porta capacete apenas quando sua scooter estiver estacionada. Não pilote com um capacete pendurado no porta capacete.

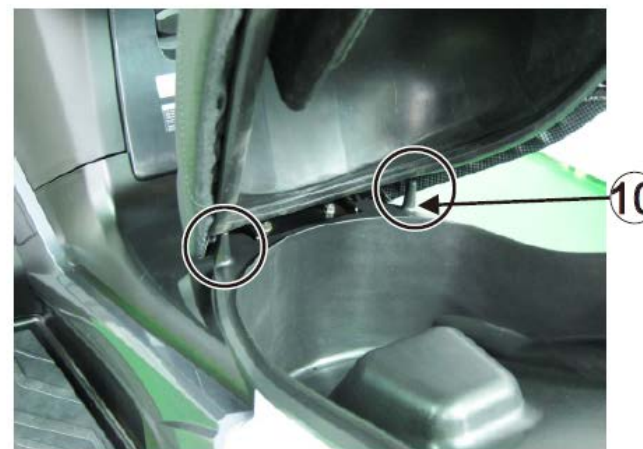

CONTROLES E RECURSOS

Cada amortecedor (11) na sua scooter tem 5 posições de ajuste da pré carga da mola para diferentes pesos ou condições de pilotagem.

Utilize uma chave inglesa (12) para ajustar a pré carga da mola do amortecedor. A posição 1 é para cargas leves e condições suaves de direção. A posição 3 até 5 aumenta a pré carga da mola para uma suspensão traseira mais rígida e pode ser utilizado quando a scooter está com uma grande quantidade de carga. Tenha certeza de ajustar ambos amortecedores para a mesma posição de pré carga da mola.

Posição da pré carga da mola padrão: 3

CUIDADO
Sempre ajuste a posição da pré carga do amortecedor (1-2-3-4-5 ou 5-4-3-2-1). Tentar ajustar direto do 1 para o 5 ou do 5 para o 1 pode danificar o amortecedor.



SEÇÃO 3- OPERAÇÃO

INSPEÇÃO DE PRÉ-PILOTAGEM

Para sua segurança, é muito importante ter alguns momentos antes de cada pilotagem para dar uma volta em sua scooter e verificar suas condições. Se você detectar qualquer problema, tenha certeza de ajustá-la imediatamente, ou tenha corrigido por seu revendedor KYMCO.

AVISO

Fazer a manutenção imprópria da sua scooter ou falhar em corrigir um problema antes de pilotar pode causar uma batida na qual você pode ficar com ferimentos graves ou até mesmo ser morto.

Sempre performe uma inspeção pré-pilotagem antes de cada pilotagem e corrija quaisquer problemas.

1. Nível de óleo do motor: Adicione óleo de motor se necessário. Verifique por vazamentos
2. Nível de combustível: Abasteça o tanque de combustível quando necessário. Verifique por vazamentos.
3. Freios traseiros e dianteiros: Verifique a operação, tenha certeza de que não há nenhum vazamento de fluido do freio.

4. Pneus: Verifique as condições, tenha certeza de que não há nenhum vazamento no fluido de freio

5. Acelerador: Verifique por uma operação suave, e se fecha completamente em todas as posições de direção.

6. Lanternas e buzina: Verifique se o farol dianteiro, farol de freio/rabeta, setas, indicadores e buzina.

7. Direção: Verifique pelas condições e suavidade.

Operação

Sempre siga o devido procedimento de partida descrito aqui e nas próximas páginas

CUIDADO

Para proteger o conversor catalítico no sistema de exaustão da scooter, evite deixá-lo em modo ocioso por períodos muito extensos de tempo e não utilize gasolina com chumbo

CUIDADO

Para prevenir dano ao motor de partida, não opere o motor de partida por mais de 1 vez a cada 5 segundos. Se a scooter falhar ao iniciar imediatamente, verifique o nível de combustível e a condição da bateria, e permita que o motor esfrie antes de tentar dar partida no motor novamente.

1. Posicione sua scooter no seu cavalete central e coloque o cavalete lateral para cima.
2. Insira a chave de ignição e rotacione o interruptor de ignição para o modo ON



Operação

3. Aperte o manete de freio da esquerda (traseiro)

NOTA: O iniciador elétrico só funcionará quando o manete de freio esquerdo ou direito for apertado.

4. Com o acelerador fechado, pressione o botão de partida (1). Solte o botão de partida no momento em que o motor inicia.

CUIDADO

Operando o motor da sua scooter com pressão de óleo insuficiente pode causar sérios danos ao motor.

5. Mantenha o acelerador fechado enquanto esquenta o motor

6. Mantenha o motor ligado para esquentar completamente antes de pilotar.

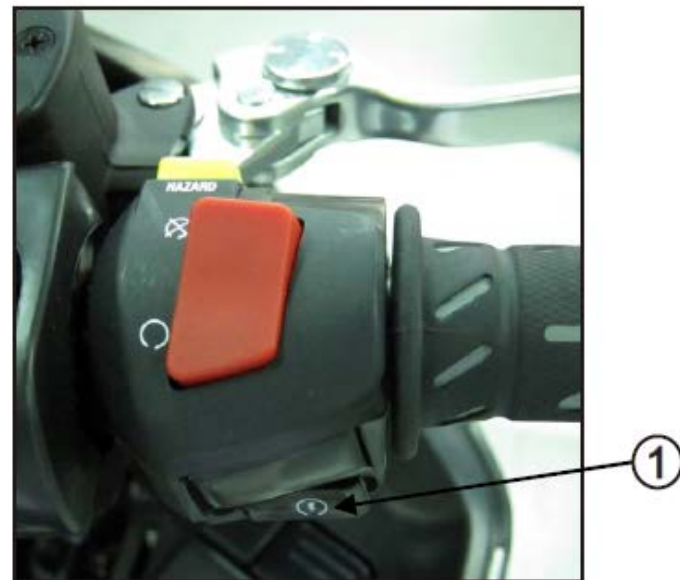

SEÇÃO 4 – MANUTENÇÃO

A importância da manutenção

Fazer a devida manutenção da sua scooter é essencial para segurança, economicamente e uma pilotagem livre de problemas. Isto irá também ajudar a reduzir a poluição de ar e maximizar a economia do combustível.

Para ajudar você a cuidar devidamente da sua scooter, as seguintes páginas neste manual do proprietário incluem um cronograma de manutenção para ajudar você a ter certeza de que sua scooter está sendo consertada nos intervalos apropriadas.

Estas instruções são baseadas na suposição de que sua scooter será utilizada exclusivamente pelo seu propósito designado. Uma operação sustentada de alta velocidade ou operações em anormalmente molhadas ou situações empoeiradas irá requerir uma manutenção mais frequente que o especificado no cronograma de manutenção. Consulte seu revendedor KYMCO para recomendações aplicáveis as suas necessidades individuais e usos.

NOTA: Sempre siga as recomendações de inspeção e manutenção e cronogramas neste manual do proprietário.

AVISO

Se sua scooter capotar ou ser envolvida em uma colisão, tenha certeza de que seu revendedor KYMCO inspecione todas as peças principais, mesmo se você for hábil de fazer alguns reparos.

Fazer a manutenção imprópria nesta scooter ou falhar ao corrigir um problema antes de pilotar pode resultar em uma colisão na qual você pode ser gravemente machucado ou morto.

AVISO

Quando performando a manutenção na sua scooter você pode precisar dar partida no motor. Ligar o motor da sua scooter em locais fechados ou em uma garagem pode ser perigoso. O gás exaustor contém monóxido de carbono, um gás que é incolor e inodoro e pode causar a morte ou graves ferimentos. Opere o motor apenas quando existe uma ventilação adequada, preferencialmente em um lugar aberto.

MANUTENÇÃO

Cronograma de manutenção

Realize a inspeção de pré-pilotagem em cada período de manutenção programado. Este intervalo deve ser julgado pela leitura do hodômetro dos meses, qualquer um que vier primeiro.

Cronograma de manutenção:

I: INSPEÇÃO E LIMPEZA, AJUSTE, LUBRIFICAÇÃO OU TROCA SE NECESSÁRIO.

C: LIMPAR R: TROCAR A: AJUSTAR L: LUBRIFICAR D: DIAGNÓSTICO

O cronograma de manutenção nas próximas duas páginas especifica a manutenção requerida para manter sua **DOWNTOWN 350i** em condições de operação máximas. O trabalho de manutenção deve ser realizado de acordo com os padrões e especificações da KYMCO sendo devidamente técnicos equipados e treinados. Seu revendedor KYMCO atende a todas estas especificações.

* A manutenção deve ser feita por seu revendedor KYMCO, ao menos que você tenha as devidas ferramentas, dados de serviço e seja tecnicamente qualificado.

* No interesse de segurança, nós recomendamos estes itens a serem revisados pelo seu revendedor KYMCO. A KYMCO recomenda que seu revendedor KYMCO teste sua motocicleta a cada serviço de manutenção periódica seja completa.

MANUTENÇÃO

ITEM		FREQÜÊNCIA	O QUE VIER PRIMEIRO		Leitura do hodômetro						PÁGINA		
			→		X 1000 km	1	5	10	15	20		25	30
			↓		X 1000 mi	0.6	3	6	9	12		15	18
			MÊS		1	6	12	18	24	30		36	
*	FILTRO DE AR			R	R	R	R	R	R	R	39		
	VELAS DE IGNIÇÃO			I	R	I	R	I	R		40		
*	OPERAÇÃO DO ACELERADOR			I	I	I	I	I	I		39		
*	LIMPEZA DA VÁLVULA			I	A	I	A	I	A		-		
*	LINHA DE COMBUSTÍVEL				I		I		I		-		
	RESPIADOR DO CÂRTER		C	C	C	C	C	C	C		-		
*	ÓLEO DO MOTOR		R	R	R	R	R	R	R	R	35		
*	TELA DO ÓLEO DO MOTOR			C	R	C	R	C	R		-		
*	FILTRO DO ÓLEO DO MOTOR		R	R	R	R	R	R	R		-		
*	VELOCIDADE EM MARCHA LENTA DO MOTOR				I		I		I		-		
*	ÓLEO DA TRANSMISSÃO		R	R	R	R	R	R	R	R	38		
*	CORREIA			I	I	I	R	I	I		-		

MANUTENÇÃO

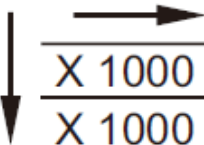
FREQÜÊNCIA		O QUE VIER PRIMEIRO	Leitura do hoodômetro						PÁGINA	
			X 1000 km	1	5	10	15	20		25
ITEM			X 1000 mi	0.6	3	6	9	12	15	18
			MÊS	1	6	12	18	24	30	36
**	DESGASTE DO CALÇADO DE EMBREAGEM				I		I		I	-
	FLUIDO DO FREIO			I	R	I	R	I	R	44
	DESGASTE DA PATILHA DE FREIO			I	I	I	I	I	I	46
	SISTEMA DE FREIO			I	I	I	I	I	I	-
*	INTERRUPTOR DA LUZ DE FREIO			I	I	I	I	I	I	-
**	ROLAMENTOS DA DIREÇÃO			I	I	I	I	I	I	-
*	MISTURA DO FAROL			I	I	I	I	I	I	-
*	PARAFUSOS, PORCAS E FIXADORES			I	I	I	I	I	I	-
**	RODAS/PNEUS			I	I	I	I	I	I	48
**	REFRIGERADOR			I	R	I	R	I	R	41
**	INJETOR			D	C	D	C	D	C	-

MANUTENÇÃO

ÓLEO DO MOTOR (Ver indicação Motul pag. 56)

Recomendações de óleo de motor

Utilize um óleo de motor para 4 tempos de qualidade premium para assegurar uma vida de serviço maior para sua scooter.

Utilize somente óleo que contém uma avaliação SJ ou acima da classificação de serviço API

Viscosidade do óleo do motor: SAE 5W-50

Se estas viscosidades não estiverem disponíveis, selecione um óleo de motor alternativo de acordo com a tabela mostrada abaixo.

VISCOSIDADES DO ÓLEO DO MOTOR

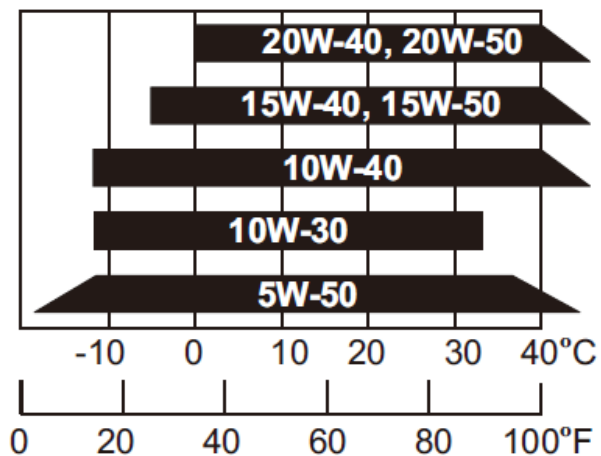

Capacidade de troca do óleo do motor: 1.3 L

INSPEÇÃO DO NÍVEL DE ÓLEO DO MOTOR

Verifique o nível de óleo do motor todo dia antes de pilotar a sua scooter. O nível deve estar entre a marca superior (1) a marca inferior (2) na tampa de enchimento de óleo/vareta de medição do nível de óleo (3)

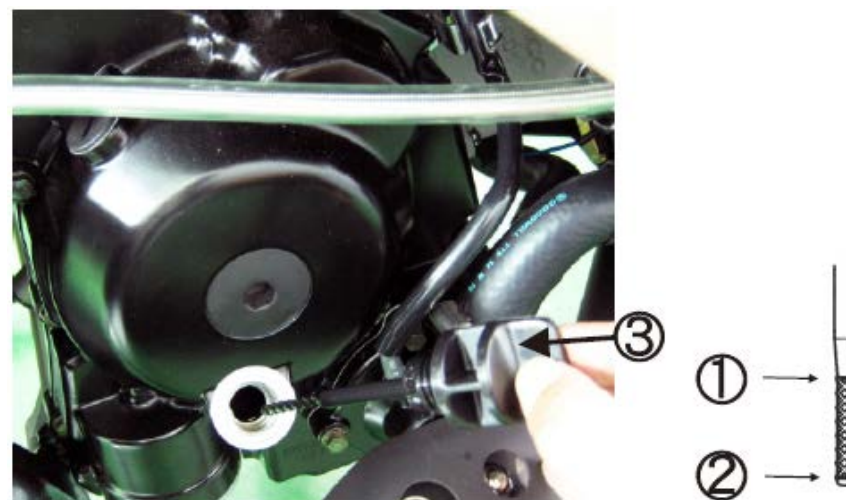

1. De partida no motor e deixe-o no modo ocioso por alguns minutos.

CUIDADO

Ligar o motor com pressão do óleo insuficiente pode causar sérios danos ao motor.

2. Pare o motor e coloque a scooter em seu cavalete lateral no nível do solo.

MANUTENÇÃO

3. Após alguns minutos, remova a vareta de nível do óleo, limpe-a, e reinsira a vareta de nível do óleo parafusando-o. Remova a vareta de nível do óleo. O nível do óleo deve estar entre a marca superior e a marca inferior na vareta de nível do óleo.

4. Se necessário, adicione óleo até que o nível de óleo atinja a marca superior da vareta do nível de óleo. Não encha além do necessário.

5. Reinstale a tampa do reservatório de óleo (3). Verifique o vazamento de óleo.

AVISO

O motor e componentes relacionados podem ficar muito quente. Tenha cuidado quando inspecionando o nível de óleo então não se queime. Se necessário, deixe o motor e o sistema de exaustão esfriar antes de trabalhar nestas áreas.

Troca do óleo do motor

A qualidade do óleo do motor é o fator primário que afeta a longevidade do motor. Altere o óleo do motor da scooter como descrito no cronograma de manutenção.

NOTA: Altere o óleo do motor com o motor operando em uma temperatura normal e a scooter em seu cavalete central para assegurar uma drenagem rápida e completa.

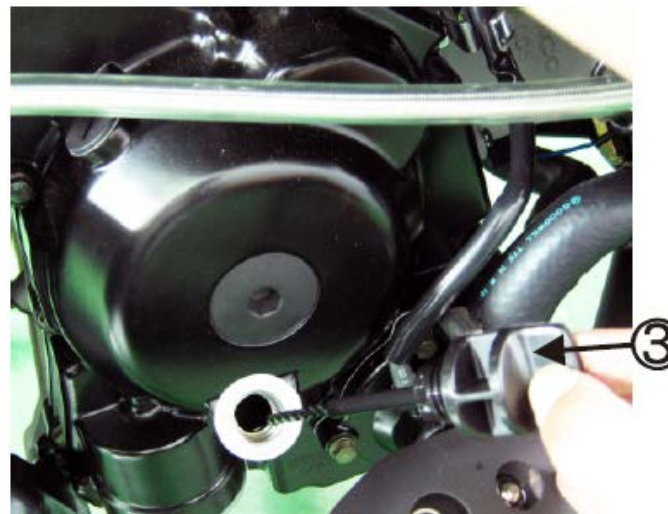

1. Remova a vareta do nível de óleo (3) da cobertura direita do cárter

2. Posicione um recipiente adequado (panela de drenagem) em baixo do cárter esquerdo.

MANUTENÇÃO

3. Remova o parafuso drenador de óleo (4) do cárter para drenar o óleo.
4. Reinstale o parafuso drenador e aperte-o para o torque especificado
5. Adicione óleo no motor de acordo com as medidas listadas abaixo, e reinstale a vareta de nível de óleo
Capacidade de troca de óleo: 1.3L
6. Inicie o motor e deixe-o no modo ocioso por 2 – 3 minutos.
7. Pare o motor e verifique o nível de óleo na vareta do nível de óleo quando a scooter estiver estacionada no cavalete central, no nível do solo.
8. Ajuste o nível de óleo requerido (Para que o nível atinja a marca superior na vareta de nível de óleo). Reposicione a vareta de nível de óleo e verifique por vazamento.

Aviso

Ligar o motor com pressão de óleo insuficiente pode causar sérios danos ao motor.

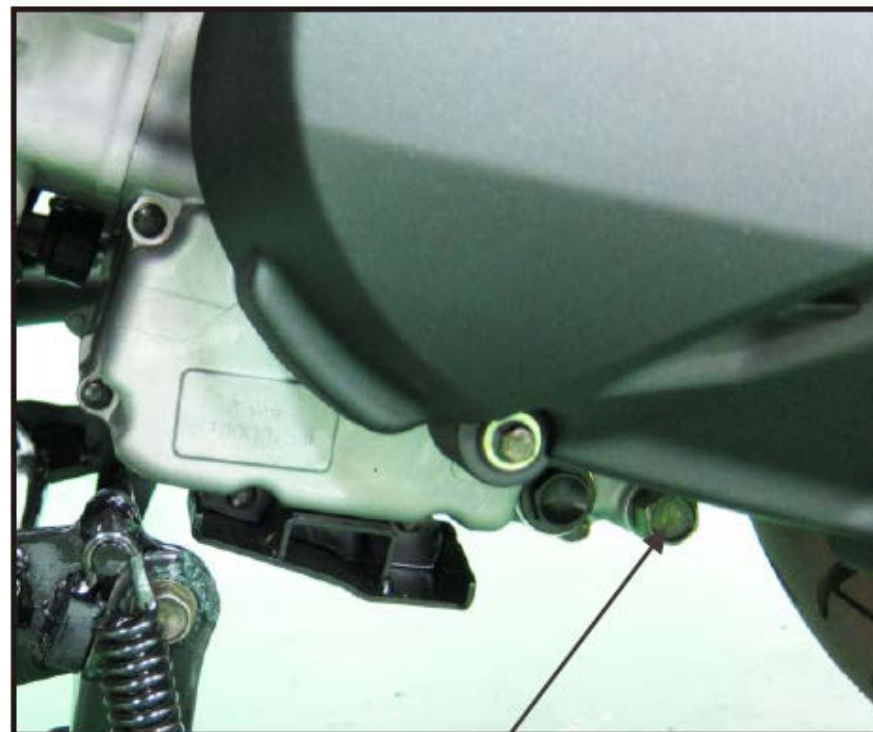

④

MANUTENÇÃO

Troca do fluido da transmissão (Ver indicação Motul pag. 56)

1. Posicione a scooter no seu cavalete central.
2. Remova o parafuso drenador de fluido de transmissão (1).
3. Remova o parafuso do reservatório do fluido de transmissão (2), então rotacione lentamente a roda traseira para drenar o fluido.
4. Abasteça a transmissão com o fluido recomendado para as capacidades listadas abaixo.

Tipo de fluido de transmissão: SAE 90

Capacidade de troca do fluido de transmissão: 0.21 L

5. Instale o parafuso do reservatório de transmissão e aperte-o ao torque especificado.

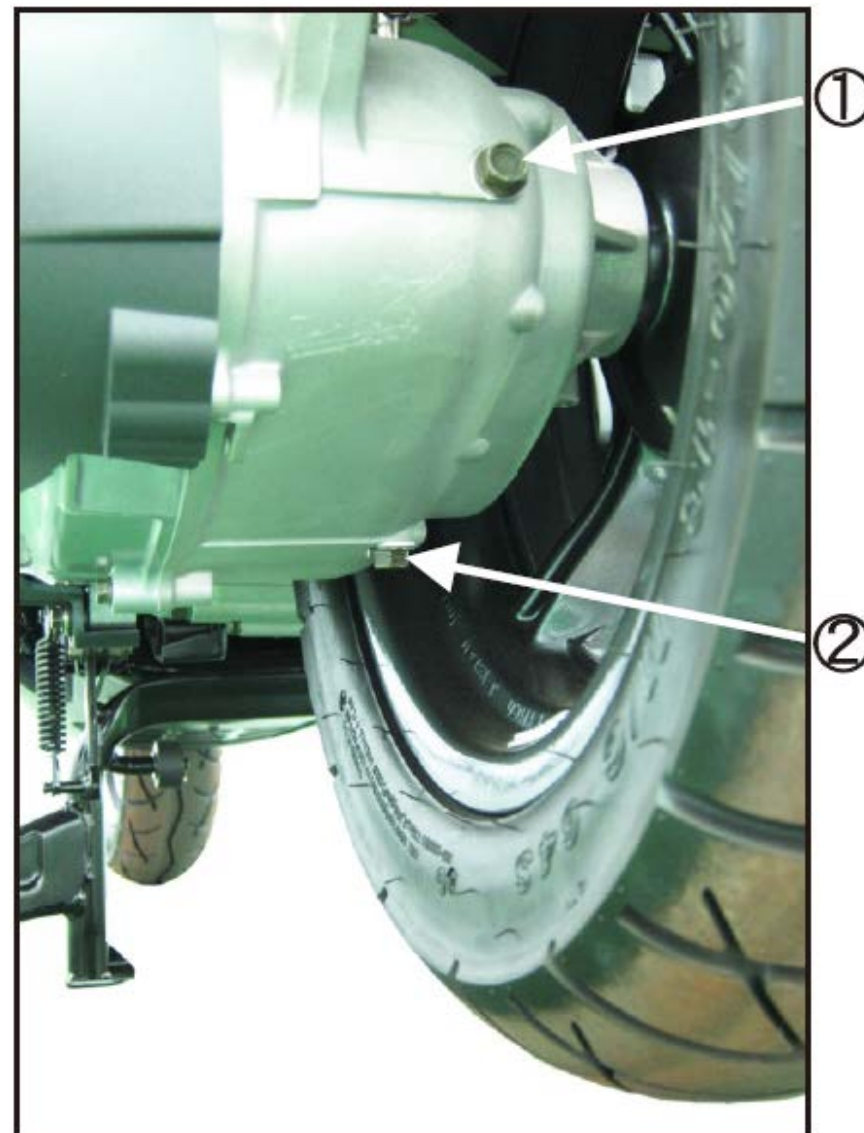

MANUTENÇÃO

O elemento purificador do filtro de ar (1) deve ser feita a manutenção em intervalos regulares por um revendedor KYMCO, ao menos que você tenha as devidas ferramentas, informações de serviço e são tecnicamente qualificada para fazê-lo.

Tenha o elemento revisado com mais frequência quando pilotando em áreas excepcionalmente molhadas ou áreas empoeiradas.

AVISO

Utilizando o elemento do filtro de ar errado ou um elemento do filtro de ar que não é KYMCO que não é de qualidade equivalente pode causar desgaste do motor prematuro ou problemas de performance.



①

Operação do acelerador

1. Antes de cada pilotagem verificar a rotação suave do punho do acelerador desde a posição totalmente aberta até a posição totalmente fechada em ambas as posições de direção completa.

2. Meça o curso do punho do acelerador na flange de aperto do acelerador (de acordo com a ilustração a direita)

Curso do acelerador:

0.08-0.024 in (2.0 – 6.0 mm)

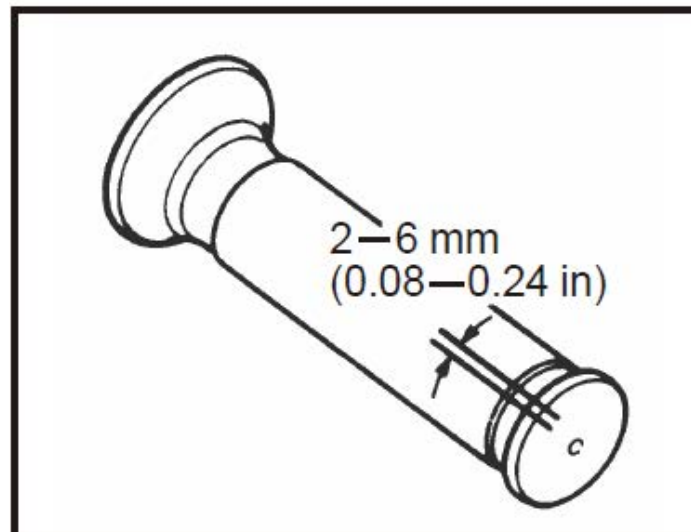

MANUTENÇÃO

VELA DE IGNIÇÃO

Remova os depósitos de carbono da vela de ignição com uma pequena escova de arame ou uma máquina de limpar velas de ignição. Após a limpeza (ou quando instalar uma nova vela de ignição reajuste o vão da vela de ignição ao limite especificado utilizando um medidor de espessura do vão da vela de ignição. A vela de ignição deve ser trocada temporariamente.

Sempre que remover depósitos de carbono, tenha certeza de observar a cor da ponta de porcelana da vela de ignição. Esta cor lhe diz se a vela de ignição padrão é ou não adequada para seu tipo de pilotagem. Sob uma utilização normal, a ponta de porcelana da vela de ignição deve ser marrom claro ou cor bronzeada.

Se a ponta de porcelana da vela de ignição estiver muito branca ou vitrificada, então a operação da vela de ignição deve estar muito quente. Nessas situações, você deve trocar a vela de ignição padrão por uma que tenha uma faixa de alcance de calor maior (geralmente um número mais alto; consulte seu revendedor KYMCO quando selecionando uma vela de ignição alternativa)

Vela de ignição recomendada: CR7E (NGK)

CUIDADO

Uma vela de ignição imprópria pode ter um alcance de calor incorreto para o seu motor. Isto pode causar danos severos no motor o que não será coberto pela garantia. Nunca utilize uma vela de ignição com o alcance de calor incorreto, pois danos severos ao motor podem ser o resultado.

Vão da vela de ignição: 0.024 – 0.028
(0.6 – 0.7 mm)

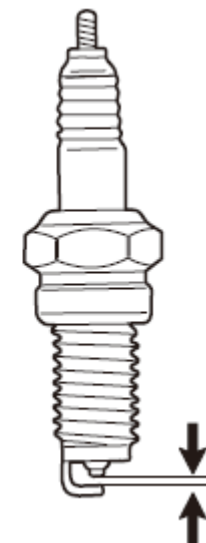
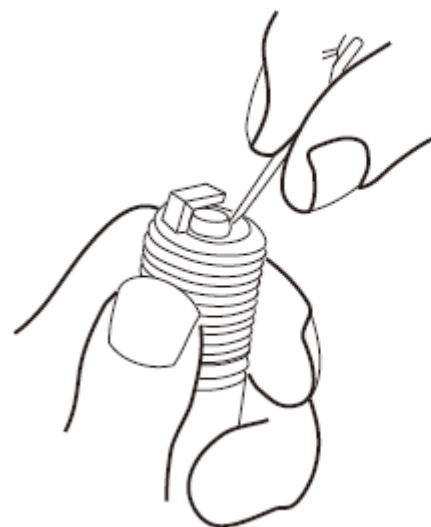

MANUTENÇÃO

INSPEÇÃO DO NÍVEL DO REFRIGERADOR

O tanque reserva se encontra em baixo da plataforma para os pés. Verifique o nível de refrigerador pela janela de inspeção

(1) na saia lateral esquerda branca o motor está na temperatura normal de operação, com a scooter na posição vertical.

Se o nível do refrigerador estiver abaixo da marca do menor nível (3), remova o tapete do piso esquerdo, remova o parafuso da tampa (4), o tampão do tanque reserva (5), e então a tampa do tanque reserva (6) para adicionar a mistura do refrigerador até alcançar a marca do nível superior (2).

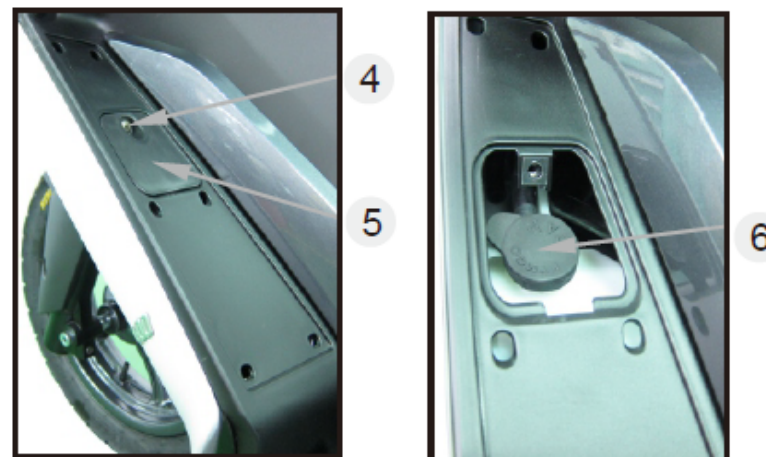

AVISO

Adicione refrigerador apenas ao tanque reserva. Não tente adicionar refrigerador removendo a tampa do radiador. Refrigerador no radiador é sub pressão e é muito quente e pode causar sérias queimaduras.

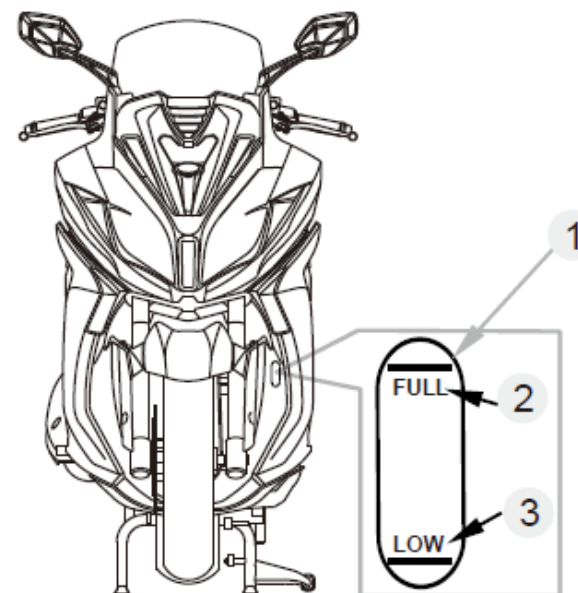

MANUTENÇÃO

TROCA DO REFRIGERADOR

(Ver indicação Motul pag. 56)

O refrigerador em sua scooter deve ser trocado por um revendedor KYMCO, ao menos que você tenha as devidas ferramentas, acesso as informações de serviço e seja tecnicamente qualificado.

NOTA: Sempre adicione o refrigerador ao tanque reserva. Não tente adicionar refrigerador removendo a

AVISO

Remover a tampa do radiador enquanto o motor ainda está quente pode fazer com que o refrigerador espirre para fora, te escaldando seriamente. Sempre deixe o motor e o radiador esfriarem antes de remover a tampa do radiador.

RECOMENDAÇÃO DE REFRIGERADOR

É sua responsabilidade de ter sua scooter revisada para que tenha o devido tipo e quantidade de refrigerador no sistema de refrigeração e no motor. O refrigerador utilizado deve estar em boas condições e ter uma devida taxa de anticongelante e água destilada para prevenir congelamento, sobreaquecimento e corrosão. Quando revisando o refrigerador, você deve se organizar para que só utilize anticongelante glicol etileno de alta qualidade que contém proteção contra a corrosão uma fórmula especializada para o uso em motores de alumínio (veja a etiqueta do rótulo do anticongelante).

Uma solução de 50:50 do anticongelante e água destilada é requerida para o sistema de resfriamento da sua scooter. Esta solução de refrigerador é recomendada para a maioria das temperaturas de operação e fornece uma boa proteção contra corrosão

CAUIDADO

Utilize somente água potável com baixos minerais ou água destilada como parte da solução anticongelante. Água que é maior em sal ou conteúdo mineral pode ser prejudicial para o motor de alumínio. Utilizando refrigerador com inibidores de silicato podem causar um dano prematuro aos selos da bomba de água ou as passagens do bloqueio do radiador. Utilizar água potável pode causar danos ao motor.

Se você estiver utilizando sua scooter em um ambiente onde você irá se deparar com temperaturas congelantes, você deve ter uma maior concentração de anticongelante instalado por seu revendedor KYMCO para fornecer proteção adicional contra o congelamento do motor. Esta concentração maior não deve exceder 60% do anticongelante para água destilada.

Durante tempos mais mornos, traga a taxa do anticongelante de volta a taxa padrão. Uma concentração de menos de 40:60 (40% anticongelante) não irá prover a devida proteção contra a corrosão.

MANUTENÇÃO

CAVALETE LATERAL

O cavalete lateral de sua scooter não é importante apenas para quando for estacionar, mas contém um recurso de segurança muito importante. Este recurso interrompe a ignição se você tentar pilotar a scooter quando o cavalete lateral estiver para baixo. Performe as seguintes inspeções no cavalete lateral.

VERIFICAÇÃO DA FUNÇÃO DE BLOQUEIO INTERNO

Verifique o sistema de corte de ignição do cavalete lateral:

1. Posicione a scooter em seu cavalete central
2. Posicione seu cavalete lateral para cima e de partida no motor
3. Abaixee o cavalete lateral. O motor deve parar assim que você põe seu cavalete lateral para baixo.

NOTA: Se o sistema do cavalete lateral não opera como descrito, veja seu revendedor KYMCO para mais serviços.

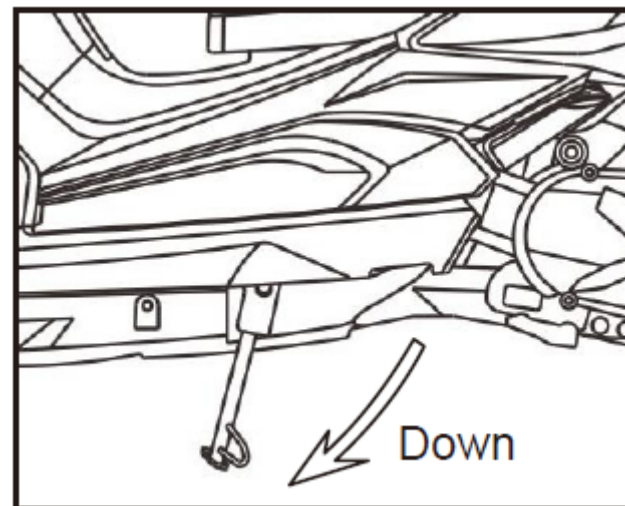
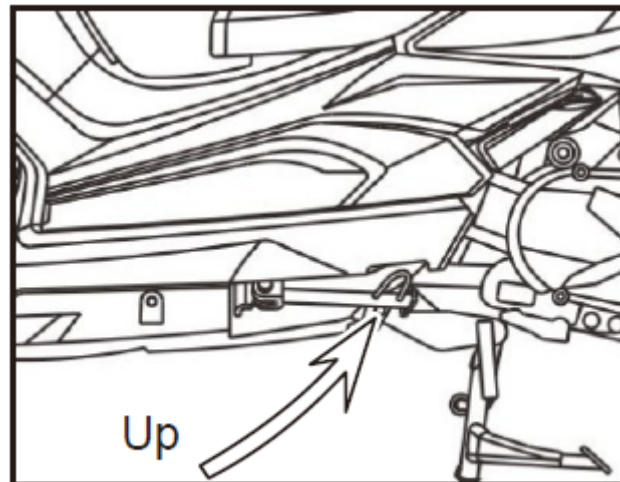

MANUTENÇÃO

FLUIDO DE FREIO (Ver indicação Motul pag. 56)

Inspeção do nível do fluido de freio

Com a scooter em uma posição em pé, verifique o nível do fluido traseiro e dianteiro.

O nível deve ser acima da marca de menor nível. Se o nível está nele ou menor do que a marca que indica nível baixo “L”, verifique as pastilhas de freio por dano.

NOTA: Outras verificações – Tenha certeza de que não há vazamentos de fluido. Verifique por deterioração ou rachaduras nas mangueiras ou nos fixadores.

Aviso

Pastilhas de freio danificadas podem ser trocadas imediatamente. Se as pastilhas não estiverem danificadas, tenha seu sistema de freio inspecionado por vazamentos. Não pilote sua scooter ao menos que os freios estejam em perfeita ordem de funcionamento

Tipo do fluido do freio: DOT 4



MANUTENÇÃO

AJUSTADOR DO MANETE DE FREIO

Tem um ajustador em cada manete de freio. Cada ajustador tem quatro posições para que a posição do manete possa ser solta para que as posições do manete possam ser ajustadas para atender a mão do piloto.

Para ajustar a distância do manete até o punho do guidão, empurre o manete (1) para frente então gire o botão ajustador (2) para alinhar o número com a marca da flecha (3) no apoio do manete.

NOTA: A distância do punho até o manete solto é no máximo até o número 4 e no mínimo até o número 1.



MANUTENÇÃO

AVISO

Para ação apropriada de freio, tenha certeza de que o sulco da porca de ajuste está alinhado com o pino do braço de frenagem.

Inspeccione a pastilha de freio e a grossura do sapato para verificar se existe material o suficiente para que os freios funcionem devidamente.

1. Se o sulco indicador de danos na pastilha do freio dianteiro não for mais visível (3), é uma indicação de que as pastilhas de freio estão danificadas e precisam de uma troca

2. Se o sulco indicador de danos nas pastilhas de freio traseira não forem mais visíveis (4), é uma indicação de que as pastilhas de freio estão danificadas e precisam de troca.

AVISO

Os freios irão se danificar rapidamente se o manete for continuamente aplicado durante a pilotagem (arrastando o freio).

Consulte seu revendedor KYMCO para a revisão do sistema de frenagem.

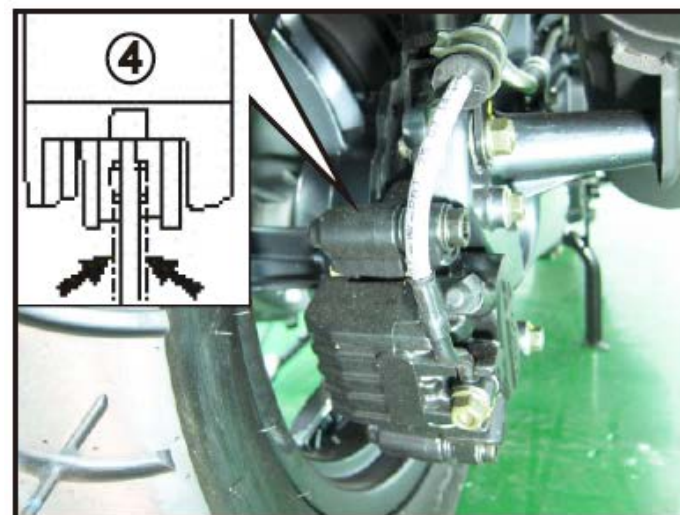
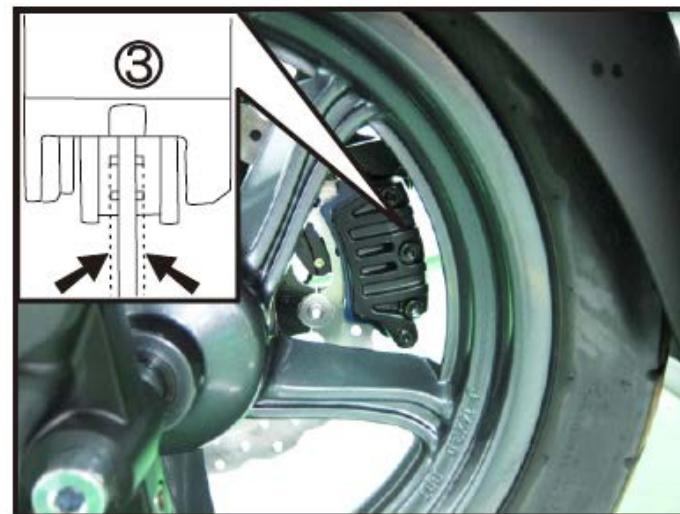

MANUTENÇÃO

BATERIA

Sua scooter KYMCO é equipada com uma bateria tipo livre de manutenção (selada) para que não seja necessário verificar o nível de eletrólito das baterias ou adicionar água destilada.

NOTA: Se a sua bateria parecer fraca e/ou está vazando eletrólitos (causando uma partida difícil ou outros problemas elétricos) contate seu revendedor KYMCO imediatamente.

CUIDADO

Sua bateria é do tipo livre de manutenção e pode ser permanentemente danificada se a tampa da bateria é removida.

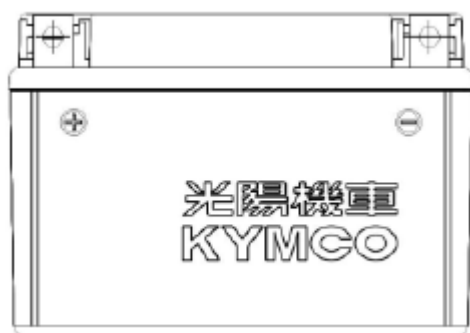

Fusível

Quando ocorrendo falhas frequentes nos fusíveis, na maioria das vezes isto indica um curto-circuito ou uma sobrecarga no sistema elétrico

NOTA: Veja seu revendedor KYMCO para reparo e diagnóstico do sistema elétrico.

AVISO

Nunca utilize o fusível com uma taxa diferente da especificada. Danos sérios ao sistema elétrico ou pode resultar em um incêndio, causando uma perda perigosa de luzes ou potência do motor.

LISTA DOS FUSÍVEIS

MODELO ABS

FUSE A: 15A WINKER,FR/RR STOP,HORN,METER,STARTER,POSITION,USB
FUSE B: 10A IGNITION,IGN COIL,FUEL PUMP,ANGLE DETECTOR SENSOR,FAN MOTOR
FUSE C: 10A ABS ECU
FUSE D: 30A CHARGING
FUSE E: 15A HEAD LIGHT,COLCK
FUSE F: 25A ABS

MODELO SEM ABS

FUSE A: 15A WINKER,FR/RR STOP,HORN,METER,STARTER,POSITION,USB
FUSE B: 10A IGNITION,IGN COIL,FUEL PUMP,ANGLE DETECTOR SENSOR
FUSE C: 10A FAN MOTOR
FUSE D: 30A CHARGING
FUSE E: 15A HEAD LIGHT,COLCK
FUSE F: ECU

MANUTENÇÃO

Pneus

AVISO

Falha ao seguir estes avisos podem resultar em um acidente devido a falha dos pneus. Os pneus na sua scooter são uma ligação crucial entre sua scooter e a rodovia. A segurança pessoal sua e de seu passageiro são dependentes das condições dos pneus de sua scooter.

Siga estas instruções:

- Verifique a pressão e condição dos pneus, e ajuste a pressão de inflagem a cada viagem.
- Evite sobrecarregar sua scooter
- Troque os pneus quando desgastados até o limite especificado, ou se você encontrar qualquer dano como cortes ou rachaduras.
- Sempre utilize o devido tamanho e tipo dos pneus como o manual do proprietário especifica.
- Balanceie a roda após a instalação da roda
- Leia esta seção do manual do proprietário cuidadosamente.

Falha ao performar o amaciamento de seus pneus pode causar deslizamento do pneu e perda de controle.

Tome cuidado extra quando pilotando em novos pneus, será limitado. Performe um devido amaciamento dos pneus, como mostrado na seção de recomendação do amaciamento neste manual. Evite uma aceleração forte, virada muito acentuadas, e frear muito fortemente pelos primeiros 160 km.

NOTA: Verifique a pressão de inflagem do pneu e a condição em períodos listados no cronograma de manutenção periódicos. Para a segurança máxima e um bom tempo de vida dos pneus, a pressão dos pneus deve ser inspecionada mais frequentemente.

Pressão do pneu

Pressão de ar insuficiente nos pneus não apenas acelera o desgaste, mas também afeta a estabilidade da sua scooter. Pneus pouco inflados tem dificuldades em fazer uma virada suave e pneus muito inflados diminuem a quantidade de contato ao solo do pneu, o que pode fazer com que derrape e perca o controle. Tenha certeza de que a pressão dos pneus da sua scooter estão dentro dos limites especificados todas as vezes.

NOTA: A pressão do pneu deve ser ajustada apenas quando os pneus estão frios.

Pneu dianteiro (Apenas piloto): 29.0 PSI (2.0 kgf/cm²)

Pneu traseiro (Apenas piloto): 32.0 PSI (2.25 kgf/cm²)

Pneu dianteiro (Piloto e passageiro): 29.0 PSI (2.0 kgf/cm²)

Pneu traseiro (Piloto e passageiro): 32.0 PSI (2.25kgf/cm²)

MANUTENÇÃO

LIMPE O PARABRISAS

Para evitar possíveis arranhões, use somente água e um pano macio ou esponja para limpar o para-brisas e outras peças de plástico com um pano limpo e macio. Evite utilizar detergentes e qualquer tipo de limpador com químicos.

Para uma condição muito suja, utilize um detergente neutro diluível com uma esponja e muita água. Tenha certeza de enxaguar todo o detergente, o resíduo restante do detergente pode causar rachaduras ou falhas na pintura.

CUIDADO

- Não utilize solventes orgânicos como diluente de gasolina, etc.
- Utilize sabonete neutro para limpar o para-brisas e outras peças de plástico.
- Troque o para-brisas se o nível de arranhão é muito severo para ter uma visão clara.

DRENAGEM VIA SOPRO DO CÁRTER

O filtro de ar tem um tubo drenador (1) que é para drenar o fluido condensado de óleo do cárter

Quando o fluido se acumula até uma certa quantidade no tubo drenador transparente, remova o pino (2) e o plugue (3), drene o fluido até um reservatório, e então reinstale no lugar.

NOTA: Drene frequentemente se você pilota frequentemente na chuva, frequentemente na aceleração máxima, ou o veículo foi derrubado. Siga a regulação de despejo de óleo.

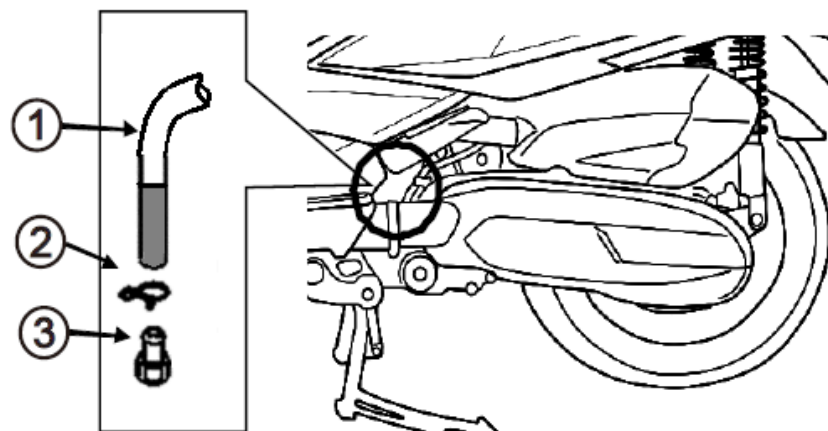

MANUTENÇÃO

LAVANDO SUA SCOOTER

1. Enxague sua motocicleta com água gelada para remover qualquer sujeira solta.
2. Limpe a scooter com uma esponja ou um pano macio utilizando água gelada. Evite direcionar água na saída do escapamento e partes elétricas.

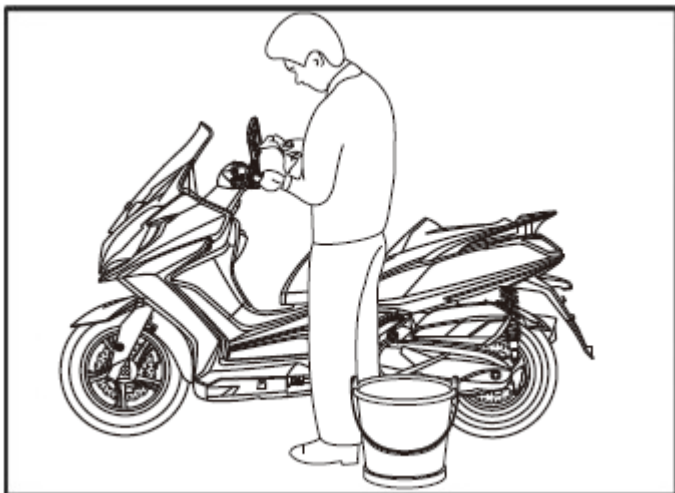

3. Limpe as peças de plástico utilizando uma esponja ou um pano umedecido com uma solução de detergente suave e água. Esfregue a área suja gentilmente enxaguando-as com água doce. Tome cuidado de manter o fluido do freio ou outros solventes químicos longe da scooter, pois irá danificar as peças plásticas e as superfícies pintadas.

NOTA: O interior das lentes do farol dianteiro e o velocímetro podem ser turvadas imediatamente após lavar a scooter, ou na chuva. Condensação da neblina dentro das lentes dos faróis dianteiros e da lente do velocímetro irão desaparecer gradualmente esquentando o farol dianteiro. Após lavar, ligue o motor enquanto mantém o farol dianteiro ligado para dissipar a condensação

4. Após a limpeza, enxague a scooter com muita água limpa. Este enxague é necessário de remover resíduos que podem corroer partes internas.
5. Seque a scooter e então de partida no motor, e o deixe ligado por alguns minutos.

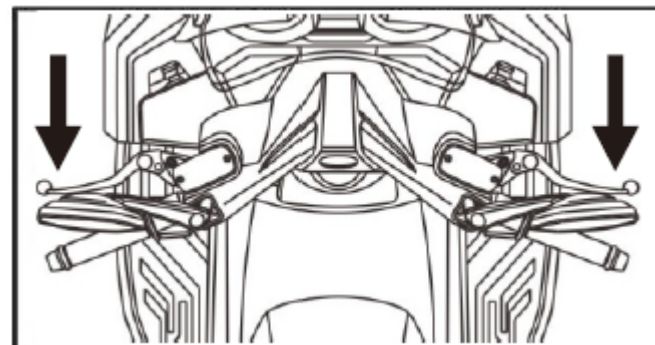

NOTA: Devido a água no freio, a eficiência do freio pode ser prejudicada por um tempo após a lavagem da scooter. Antecipe distâncias de parada maiores para evitar um possível acidente.

Toques finais:

Após lavar sua scooter, considere utilizar um spray limpador presente no mercado para proteger e enaltecer a finalização da pintura. Utilize apenas uma cera ou polidor não abrasivo feito especialmente para scooters, motocicletas ou automóveis. Aplique um polidor ou cera de acordo com as instruções no recipiente

CONTROLE DE EMISSÕES

Sistema de controle de emissões do cárter

O motor de sua **DOWNTOWN 350I** é equipado com um sistema de cárter fechado. Gases soprados são rotacionados de volta para a câmara de combustão por via do sistema de entrada. Este sistema não permite que os gases soprados entrem na atmosfera.

Sistema de controle de emissões do exaustor

As emissões do exaustor de sua **DOWNTOWN 350I** são controladas pelo design do motor, configuração de fábrica da entrega de combustível, configurações da ignição, e o design do sistema do exaustor. Este sistema também inclui um catalizador no sistema de exaustão.

Sistema de controle das emissões do evaporativo

O sistema de controle das emissões do evaporativo é utilizado para prevenir que vapores da gasolina escapem para a atmosfera então elas são transportadas ao tanque de combustível e o sistema de combustível.

Sistema de controle de emissões do ruído do exaustor

O motor, entrada e saída do sistema do exaustor de sua **DOWNTOWN 350I** são feitos para cumprir com os requerimentos de nível de barulho federal, estadual e local. Não modifique o motor, componentes de entrada ou saída do exaustor, fazendo irá afetar a conformidade dos requerimentos no nível de barulho

Favor não modifique ou troque nenhum componente original KYMCO que podem alterar o som ou nível de emissão de sua **DOWNTOWN 350I**.

ESPECIFICAÇÕES – DOWNTOWN 350I

Dimensões

Comprimento em geral.....	88.6 in (2250 mm)
Largura em geral.....	30.7 in (780 mm)
Altura em geral.....	51.6 in (1310 mm)
Base das rodas.....	61.1 in (1553 mm)

Capacidades

Óleo do motor.....	1.3L
Óleo da transmissão.....	0.2 L
Tanque de combustível.....	12.5 L
Peso líquido.....	416 lbs (189 kg)

Elétrico

Tipo de ignição.....	Bobina de ignição indutiva
Tempo de ignição.....	Controle do ECU
Bateria.....	12V10AH
Farol dianteiro.....	12V55/55W
Luz de freio/traseiro.....	12V 3.3W/0.7W
Seta (dianteira e traseira)	12V 2W/10W
Fusível.....	30A/15A/10A/25A (Apenas modelos ABS)

Motor

Tipo.....	OHC 4 tempos
Trem de válvulas.....	OHC & PIVO CENTRAL
Deslocamento.....	321cc
Diâmetro e curso.....	2.96in X 2.88in(75.3 X 72mm)
Taxa de compressão.....	10.7:1

Potência máxima de cavalos do motor.....	30.05ps/7500rpm
Torque máximo do motor.....	3. 2kg.m/5750rpm
Vela de ignição.....	CR7E
Velocidade em marcha lenta.....	1600rpm
Sistema de resfriamento.....	Resfriamento líquido
Sistema de partida.....	Iniciador elétrico
Transmissão.....	Automático CVT

Chassi

Tamanho do pneu, dianteiro.....	120/ 80-14
Tamanho do pneu/traseiro.....	150/ 70-13
Freio(dianteiro).....	Tipo de disco
Freio(traseiro).....	Tipo de disco

INDICAÇÕES MOTUL

Na nossa linha de montagem, prezamos pela excelência e confiabilidade para garantir o melhor desempenho dos produtos finais. Para alcançar esse padrão de qualidade, utilizamos os produtos recomendados da Motul, que se destacam pela tecnologia avançada e eficiência em lubrificação, proteção e manutenção de componentes mecânicos, contribuindo para a durabilidade e a performance dos nossos sistemas.

ÓLEO DE MOTOR **MOTUL**



A Motul oferece óleos de alta performance para atender diferentes necessidades, com destaque para o Motul 5100 10W40 e o Motul 7100 10W40. Ambos garantem proteção e desempenho superior, mas possuem características específicas:

Motul 5100 10W40: Óleo semissintético com tecnologia Ester, ideal para uso diário e urbano. Oferece excelente proteção contra desgaste, estabilidade térmica e ótimo custo-benefício. É perfeito para motos de média cilindrada.

Motul 7100 10W40: Óleo 100% sintético com tecnologia Ester, projetado para motos de alta performance. Proporciona máxima proteção, resistência em condições extremas e maior limpeza interna do motor, sendo ideal para uso esportivo e viagens longas.

Padrão \ Óleo	SAE	JASO NAME
5100	10W40- Semissintético	MA
7100	10W40- 100% Sintético	MA

LÍQUIDO DE ARREFECIMENTO **MOTUL**



Usamos e recomendamos o líquido de arrefecimento **Motul Motocool Expert***. Este produto é especialmente desenvolvido para sistemas de refrigeração de motos, proporcionando proteção eficiente contra corrosão e superaquecimento.

FLUÍDO DO FREIO E EMBREAGEM **MOTUL**



Recomendamos o fluido de freio Motul DOT 3&4, um fluido sintético de alto desempenho para sistemas de freios e embreagens. Atende aos padrões DOT 3 e DOT 4, sendo compatível com diversos veículos. Possui alto ponto de ebulição e resistência térmica, prevenindo falhas nos freios. Oferece proteção contra corrosão, preservando os componentes do sistema. Compatível com freios convencionais e ABS, garante frenagem suave e responsiva. Recomenda-se a substituição regular para máximo desempenho e segurança.

ÓLEO DA CAIXA DE ENGRENAGENS **MOTUL**



Usamos e recomendamos o **Motul 80W90 Gearbox**, um óleo mineral de alto desempenho para transmissões manuais, diferenciais e caixas de câmbio. Sua fórmula garante excelente resistência à pressão, reduz o desgaste e mantém a viscosidade estável em diferentes temperaturas. Além disso, protege contra corrosão e oxidação, prolongando a vida útil dos componentes. Ideal para motos, carros e veículos comerciais, proporciona trocas de marcha suaves e maior eficiência na transmissão.